

# BEST CM R290

Deckenmontierter Monoblock für Kühlzellen

**Bedienungsanleitung | v. 00**  
Übersetzung der Originalanleitung

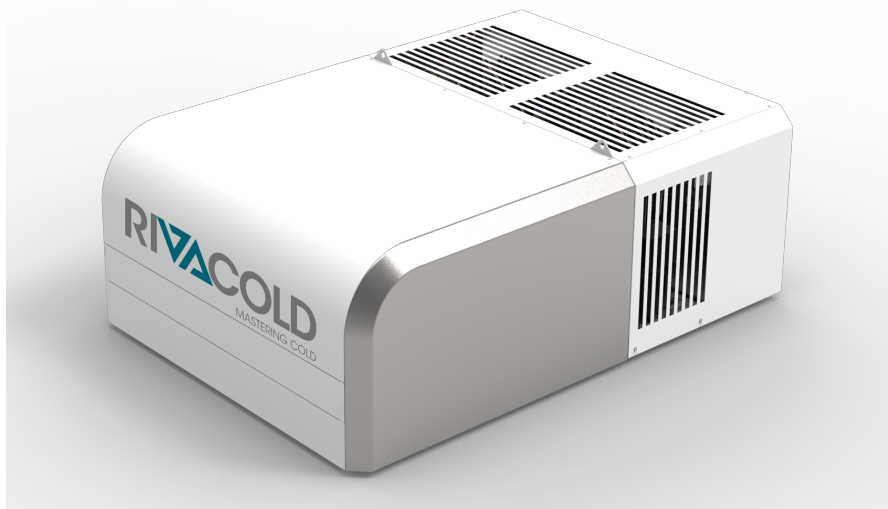

CE UK  
CA



**GEFAHR!** Jeder Benutzer dieser Maschine ist aus Sicherheitsgründen verpflichtet, diese Anleitung zu lesen.

## **Eigentum der Informationen**

Copyright © 2023, Rivacold srl

Alle Rechte in allen Ländern vorbehalten.

Jede Verbreitung, Änderung, Übersetzung oder Vervielfältigung von Teilen oder des gesamten Dokuments ist ohne die schriftliche Genehmigung von Rivacold srl verboten, mit folgenden Ausnahmen:

- Drucken des Dokuments in seiner Originalfassung, ganz oder auszugsweise.
- Übertragung des Dokuments auf Websites oder andere elektronische Systeme.
- Kopieren des Inhalts, ohne ihn zu verändern, wobei Rivacold srl als Copyright-Inhaber aufgeführt wird.

Rivacold srl behält sich das Recht vor, ohne vorherige Ankündigung Änderungen oder Verbesserungen an der jeweiligen Dokumentation vorzunehmen.

Anträge auf Genehmigungen, weitere Exemplare dieses Handbuchs oder technische Informationen dazu sind an folgende Adresse zu richten:

Rivacold srl  
Fraz. Montecchio - via Sicilia, 7  
61022 Vallefoglia (PU)  
Italien  
info@rivacold.com  
www.rivacold.com  
+39 0721 919911

# Inhaltsverzeichnis

Garantie und Kundendienst .....	1	7.6 Alarm-Historie HACCP .....	34
Konformität .....	1	7.7 Systeminformationen .....	36
<b>1. Einführung .....</b>	<b>2</b>	7.8 Sperren und Entsperren des Kontrollfelds .....	37
1.1 Kenndaten .....	2	<b>8. Parameter .....</b>	<b>38</b>
1.2 Informationen zur Bedienungsanleitung .....	2	8.1 Struktur des Parameter-Menüs .....	38
<b>2. Sicherheit .....</b>	<b>3</b>	8.2 Konfigurationsparameter .....	39
2.1 Allgemeine Sicherheitshinweise .....	3	8.3 Werksparameter wiederherstellen. ....	41
2.2 Qualifizierungen des Personals .....	4	8.4 Service-Parameter .....	42
2.3 Restrisiken .....	5	8.5 Eingabe-/Ausgabeparameter .....	42
2.4 Sicherheitsaufkleber .....	6	8.6 Einstellparameter .....	43
2.5 Feste trennende Schutzeinrichtungen .....	7	8.7 Kompressor-Parameter .....	44
2.6 Geräuschentwicklung .....	7	8.8 Kondensator-Parameter .....	45
<b>3. Vorstellung des Monoblocks für Kühlzellen .....</b>	<b>7</b>	8.9 Abtauparameter .....	46
3.1 Beschränkungen für die Verwendung .....	7	8.10 Parameter des Verdampfergebläses .....	48
3.2 Übersicht .....	8	8.11 Parameter des Elektronischen Ventils .....	49
3.3 Beschreibung des Monoblocks .....	8	8.12 Schutzvorrichtungen des Elektronischen Ventils .....	51
3.4 Betrieb des Monoblocks .....	9	8.13 Parameter Tür-Kontaktschalter und Kühlzellenbeleuchtung .....	53
<b>4. Transport und Handhabung .....</b>	<b>10</b>	8.14 Parameter der Alarme .....	53
4.1 Warnhinweise für die Handhabung .....	10	8.15 Parameter allgemeine Funktionen .....	58
4.2 Transport und Handhabung .....	10	8.16 Parameter allgemeine Einstellungen .....	59
<b>5. Installation .....</b>	<b>11</b>	<b>9. Wartung .....</b>	<b>64</b>
5.1 Installationshinweise .....	11	9.1 Warnhinweise für die Wartung .....	64
5.2 Aufstellungsort des Monoblocks .....	12	9.2 Regelmäßige Wartung .....	65
5.3 Installationsanforderungen .....	13	9.3 Korrigierende Wartung .....	65
5.4 BEST CM installieren .....	14	9.4 Prüfung oder Austausch von Komponenten der Motorkondensation .....	66
5.5 Befestigung des Tür-Kontaktschalters .....	15	9.5 Die Abdeckung des Verdampfungsteils entfernen .....	68
5.6 Verbindung des Monoblocks an das Stromnetz .....	16	9.6 Prüfung oder Austausch von Komponenten des Verdampfersteils .....	69
5.7 Arbeitsbereich und betriebstechnische Aufgaben .....	17	9.7 Prüfung oder Austausch der Schalttafelkomponenten .....	70
<b>6. Inbetriebnahme .....</b>	<b>18</b>	<b>10. Diagnose .....</b>	<b>72</b>
6.1 Kontrollfeld .....	18	10.1 Fehlerbehebung bei Installation und Betrieb ..	72
6.2 Eingriffe vom Kontrollfeld .....	19	10.2 Vom Controller gemeldete Fehler .....	74
6.3 Einstellung von Datum und Uhrzeit .....	20	<b>11. Anhang .....</b>	<b>89</b>
6.4 Verwendung der App MY I.D. ....	24	11.1 Außerbetriebnahme .....	89
6.5 Passwörter .....	27	11.2 Technische Merkmale .....	91
<b>7. Quick-Menü .....</b>	<b>29</b>	11.3 Anhänge .....	95
7.1 An den Mikro-USB-Anschluss anschließen ..	29	Konformität .....	95
7.2 Beschreibung des Quick-Menüs .....	29	11.4 Zeitzonen .....	95
7.3 Anzeige des Status der Ein- und Ausgänge ..	30		
7.4 Download und Upload .....	33		
7.5 Alarm-Historie .....	34		



## Garantie und Kundendienst

### Garantiebedingungen

RIVACOLD srl garantiert das Produkt für einen Zeitraum von **einem Jahr ab dem Datum der Registrierung des Monoblocks (siehe "Registrierung des Monoblocks mit dem QR-Code" auf Seite 25 oder "Registrierung des Monoblocks mit dem numerischen Code" auf Seite 26) gegen Material- oder Verarbeitungsfehler. Die Anmeldung muss innerhalb von drei Monaten nach dem Rechnungsdatum erfolgen. Bei einer fehlenden Registrierung ist das Ausstellungsdatum der Verkaufsrechnung maßgebend.**

Werden während dieses Zeitraums Material- oder Herstellungsfehler festgestellt, werden die defekten Komponenten unter den unten aufgeführten Bedingungen von RIVACOLD srl ohne Berechnung von Arbeits- oder Ersatzteilkosten repariert oder ersetzt.

Der Kunde trägt die Kosten für den Versand des Monoblocks an den Kundendienst.

Für Schäden, die der Kunde aus welchen Gründen auch immer Dritten zu ersetzen hat, wird kein Schadenersatz geleistet.

**Anmerkung:** Die Garantie ist nur gültig, wenn die Mängel innerhalb der angegebenen Fristen geltend gemacht werden.

### Garantieausschlüsse

Aus der Garantie sind ausgeschlossen:

- Regelmäßige Wartungseingriffe
- Schäden, die durch eine unsachgemäße Verwendung verursacht werden, einschließlich, aber nicht beschränkt auf:
  - falsche Stromversorgung
  - Verwendung des Produkts zu anderen als den vorgesehenen Zwecken
  - Reparaturarbeiten, die von nicht autorisiertem Personal oder vom Kunden selbst durchgeführt wurden
- Mängel, die auf Änderungen, Anpassungen oder Reparaturen zurückzuführen sind, die vom Kunden oder von nicht autorisiertem Personal am Produkt vorgenommen wurden
- zufällige und versehentliche Ereignisse, wie Stürze und Eindringen von Flüssigkeit
- Naturereignisse und böswillige oder schuldhaft Handlungen

### Kundendienst nach der Garantiezeit

Nach Ablauf der Garantiezeit wird der Kundendienst von RIVACOLD srl erbracht, wobei die Ersatzteile sowie die zu diesem Zeitpunkt gültigen Arbeits- und Transportkosten in Rechnung gestellt werden.

### Verfall der Garantie

Die Garantie verfällt sofort, wenn die auf dem Produkt angegebene Modell- oder Seriennummer geändert, gelöscht, entfernt oder anderweitig unleserlich gemacht wurde.

## Kundendienst

**Anmerkung:** Informationen zu Garantiebedingungen erhalten Sie bei RIVACOLD srl.

Wenden Sie sich bei Fehlfunktionen, einem Defekt oder um die Garantiebedingungen, Ausschlüsse, Verfall der Garantie sowie der Anwendung der Garantie kennenzulernen und den Kundendienst anzufordern, an RIVACOLD srl oder an den Händler in Ihrer Nähe.

## Konformität

### Konformitätserklärung

Konformität **CE**

Richtlinien Verzeichnis der Richtlinien, mit denen das Produkt für konform erklärt wird:

- 2014/68/EU (Richtlinie über Druckgeräte)
- 2014/35/EU (Niederspannungsrichtlinie)
- EMV 2014/30/EU (Richtlinie über elektromagnetische Verträglichkeit)
- 2006/42/EG (Maschinenrichtlinie)
- RED 2014/53/EU (Funkanlagen-Richtlinie)

Konformität **UK CA**

Richtlinien Verzeichnis der Richtlinien, mit denen das Produkt für konform erklärt wird:

- UK S.I. 2016 Nr. 1105 (Verordnung über Druckgeräte (Sicherheit) - Pressure Equipment (Safety) Regulations)
- UK S.I. 2016 Nr. 1101 (Verordnung über elektrische Betriebsmittel (Sicherheit) - Electrical Equipment (Safety) Regulations)
- UK S.I. 2016 Nr. 1091 (Elektromagnetische Verträglichkeitsverordnung) - Electromagnetic Compatibility Regulations)
- UK S.I. 2008 Nr. 1597 (Verordnung über die Lieferung von Maschinen (Sicherheit) - Supply of Machinery (Safety) Regulations)
- UK S.I. 2017 Nr. 1206 (Verordnung über Funkanlagen) - Radio Equipment Regulations)

**Anmerkung:** Das Original der Konformitätserklärung liegt der Maschine bei.

# 1. Einführung

Dieser Abschnitt umfasst die folgenden Themen:

1.1 Kenndaten .....	2
1.2 Informationen zur Bedienungsanleitung .....	2

## 1.1 Kenndaten

### 1.1.1 Kontakte des Herstellers

RIVACOLD srl  
 Fraz. Montecchio - via Sicilia, 7  
 61022 Vallefoglia (PU)  
 Italien  
 Tel: +39 0721 919911  
 Fax: +39 0721 490015  
 E-Mail: info@rivacold.com

### 1.1.2 Kennzeichnung

Die Informationen auf den Typenschildern sind bei der Anforderung von Service, Wartung oder Ersatzteilen wichtig.

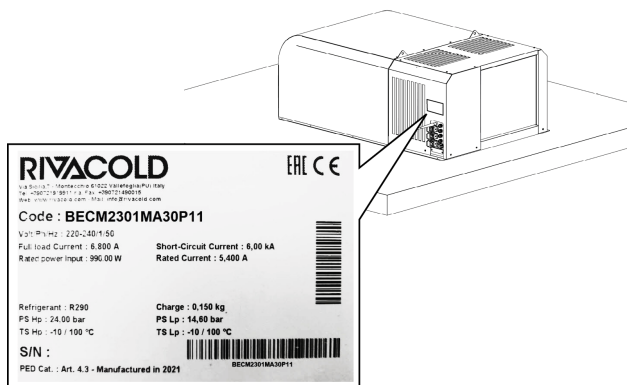

### 1.1.3 Legende der Codes

<b>BE</b>	Sortiment. <b>BE</b> : BEST
<b>C</b>	<b>C</b> (Ceiling Mounted): Deckenmontage
<b>130/ 230/ 235</b>	Abmessungen Verkleidung/Rahmen <b>130</b> : für ein Flügelrad mit Motorkondensation mit Durchmesser 300, <b>230</b> : für zwei Flügelräder mit Motorkondensation mit Durchmesser 300, <b>235</b> : für drei Flügelräder mit Motorkondensation mit Durchmesser 350
<b>1/ 2 / 3</b>	Anzahl Kompressoren
<b>M/L/V</b>	Anwendung. <b>M</b> : mittlere Temperatur, <b>L</b> : niedrige Temperatur, <b>V</b> : variable Geschwindigkeit
<b>A/W</b>	Verdichtungsart. <b>A</b> :Luft <b>W</b> : Wasser
<b>05 ÷ 90</b>	Fortlaufende Nummer zur Kennzeichnung der verschiedenen Leistungen
<b>P</b>	Kühlgas <b>P</b> : R290

<b>1/ 2</b>	Drosselorgan. <b>1</b> : mechanischer Thermostat, <b>2</b> : elektronischer Thermostat
<b>1/ 2</b>	Spannung <b>1</b> : einphasig, <b>2</b> : dreiphasig
<b>00</b>	Fortlaufende Nummer für Optionen

## 1.2 Informationen zur Bedienungsanleitung

### 1.2.1 Zweck der Bedienungsanleitung

Diese Anleitung gibt dem Personal, das für die Installation, den Betrieb und die Wartung des Monoblocks verantwortlich ist, sichere Anweisungen.

### 1.2.2 Verpflichtungen in Bezug auf diese Bedienungsanleitung

**WARNHINWEIS: Diese Bedienungsanleitung ist ein wesentlicher Bestandteil des Monoblocks und muss für seine gesamte Lebensdauer aufbewahrt werden.**

Sie muss an einem sauberen Ort und in gutem Zustand so aufbewahrt werden, dass sie für die Bediener zugänglich ist. Bei einem Verlust oder Beschädigung des Handbuchs ist RIVACOLD srl zu kontaktieren.

Die Bedienungsanleitung muss den Monoblock, sollte er abgetreten werden, immer begleiten.

### 1.2.3 Daten der Bedienungsanleitung

Monoblock: BEST CM R290

Titel: Bedienungsanleitung

Code: 9600-0095

Monat und Jahr der Herausgabe: 04-2023

Art des Handbuchs: Übersetzung der Originalanleitungen

### 1.2.4 Sicherheitsmeldungen

Nachstehend werden die in diesem Dokument enthaltenen Warnhinweise zur Benutzersicherheit und zu Maschinenschäden aufgeführt:



**GEFAHR!**

Weist auf eine gefährliche Situation hin, die, wenn sie nicht vermieden wird, zum Tod oder zu schweren Verletzungen führt.



**WARNUNG**

Weist auf eine gefährliche Situation hin, die, wenn sie nicht vermieden wird, zum Tod oder zu schweren Verletzungen führen kann.

**⚠ VORSICHT**

Weist auf eine gefährliche Situation hin, die, wenn sie nicht vermieden wird, zu leichten Verletzungen führen kann.

**HINWEIS**

Weist auf Vorschriften hin, deren Nichtbeachtung zu Schäden am Gerät führen kann.

### 1.2.5 Sonstige Meldungen

**Anmerkung:** Neutrale und positive Informationen, die den Haupttext hervorheben oder Informationen zum Haupttext hinzufügen. Bietet Informationen, die nur in besonderen Fällen angewendet werden können.

### 1.2.6 Abbildungen und Illustrationen

Die Abbildungen und Illustrationen in dieser Bedienungsanleitung dienen nur als Anhaltspunkt und können im Detail und in den Proportionen vom tatsächlichen Produkt abweichen.

### 1.2.7 Aktualisierung der Bedienungsanleitung

Code	Erscheinungsdatum	Aktualisierungen
9600-0095	04-2023	Erste Ausgabe

### 1.2.8 Mitgelieferte Dokumentation

Handbuch	Empfänger	Code	Datum
Bedienungsanleitung (dieses Handbuch)	Personal in "Qualifizierungen des Personals" auf der nächsten Seite.	9600-0095	04-2023
Installationshandbuch		9600-0134	
Elektrische Schemata		-	-
IoT-Aktivierungsanweisungen (optional)		9600-0073	2022

## 2. Sicherheit

Dieser Abschnitt umfasst die folgenden Themen:

2.1 Allgemeine Sicherheitshinweise	3
2.2 Qualifizierungen des Personals	4
2.3 Restrisiken	5
2.4 Sicherheitsaufkleber	6
2.5 Feste trennende Schutzeinrichtungen	7
2.6 Geräuscentwicklung	7

### 2.1 Allgemeine Sicherheitshinweise

#### 2.1.1 Pflichten des Arbeitgebers

Der Arbeitgeber muss das zur Durchführung seiner Aufgaben autorisierte Personal auswählen, schulen und zuordnen.

Für jede spezifische Aufgabe unterliegt es dem Arbeitgeber, das beauftragte Personal zu unterweisen und die Sicherheitsvorschriften durchzusetzen. Der Arbeitgeber muss auch sicherstellen, dass die Betriebsverfahren festgelegt sind und dass sie der vom Hersteller bereitgestellten Betriebsanleitung entsprechen. Siehe "Qualifizierungen des Personals" auf der nächsten Seite für weitere Informationen.

#### 2.1.2 Verpflichtungen der Empfänger der Bedienungsanleitung

**WARNHINWEIS:** Jeder Benutzer dieses Monoblocks ist aus Sicherheitsgründen verpflichtet, diese Bedienungsanleitung zu lesen.







#### 2.1.3 Empfänger dieser Bedienungsanleitung





Diese Bedienungsanleitung ist für das Personal bestimmt, das vom Arbeitgeber für die Installation, Verwendung und Wartung des Monoblocks autorisiert wurde.

#### 2.1.4 Kleidung

**!** Keine weite Kleidung, Krawatten, Halsketten, Uhren tragen, die sich in den beweglichen Teilen verfangen könnten.

#### 2.1.5 Persönliche Schutzausrüstungen

Ausrüstungen	Phase
 	Beim Heben und beim Transport
 	Bei der Installation und Inbetriebnahme
 	

Ausrüstungen	Phase
	Beim Gebrauch
	
	
	Bei der Wartung oder dem Abbau
	

## 2.2 Qualifizierungen des Personals

### 2.2.1 Vorbemerkung



Jedem Abschnitt dieser Bedienungsanleitung sind die erforderlichen Qualifizierungen des betreffenden Personals vorangestellt. Das Fehlen dieser Qualifizierungen kann:

- die Sicherheit des Personals gefährden
- zum Erlöschen der Garantie führen

**Anmerkung:** Die Aufgaben des Bedieners werden durch die Komplexität der Vorgänge und seiner Erfahrung und Fachkompetenz bestimmt. Die Bediener müssen mit den Technikern zusammenarbeiten, um Bedienungsanweisungen zu erhalten oder Einstellarbeiten anzufordern.

### 2.2.2 Liste der Qualifizierungen

Symbol	Erlaubte Eingriffe	Qualifizierungen
 UNTERNEHMEN Personal des Herstellers	Alle Eingriffe	Technisches Personal, das beim Hersteller angestellt oder von ihm autorisiert ist.

Symbol	Erlaubte Eingriffe	Qualifizierungen
 <b>Wartungsmechaniker</b>	<ul style="list-style-type: none"> <li>• Installation und Außerbetriebnahme</li> <li>• Wartungseingriffe unter Ausschluss von Eingriffen an der elektrischen Anlage</li> <li>• Probleme lösen, die Blockaden verursachen</li> </ul>	Verfügt über gute technische Kenntnisse im mechanischen und pneumatischen Bereich.  Versteht die technischen Zeichnungen und das Kälteschema.
 <b>Wartungselektriker</b>	<ul style="list-style-type: none"> <li>• Elektrische Anschlüsse bei der Installation und Außerbetriebnahme</li> <li>• Lösung von Problemen, die Fehler an der elektrischen Anlage verursachen</li> </ul>	Verfügt über gute technische Kenntnisse im elektrischen Bereich. Versteht Schaltpläne und arbeitet bei anliegender Spannung im Inneren von Schaltschränken, Abzweigdosen und Steuergeräten bei Vorhandensein von Spannung.  Versteht das Kälteschema.
 <b>Bediener</b>	<ul style="list-style-type: none"> <li>• Bedienung unter Verwendung der Steuerungen</li> <li>• Reinigung des Monoblocks</li> <li>• Einstellung der Ausrüstungen nach Erhalt der entsprechenden Anleitungen</li> <li>• Änderung einiger Parameter, aber nur nach Erhalt der entsprechenden Anleitungen</li> </ul>	Verfügt über allgemeines technisches Wissen und Erfahrung in der Verwaltung des Monoblocks.



Symbol	Erlaubte Eingriffe	Qualifizierungen
 <b>Fahrzeugführer</b>	Heben und Handhabung	Er ist gemäß den im Installationsland geltenden Gesetzen zur Verwendung der Hilfsmittel zum Heben und der Handhabung von Materialien und Ausrüstungen befähigt.

## 2.3 Restrisiken

### 2.3.1 Definition

Ein Gefahrenbereich ist jeder Bereich innerhalb oder außerhalb des Monoblocks, in dem eine Person dem Risiko schwerer oder leichter Verletzungen ausgesetzt ist.

Bei jedem in dieser Bedienungsanleitung beschriebenen Verfahren werden die möglichen Risiken im Detail angegeben. Stets die Anweisungen in der Bedienungsanleitung befolgen, um Schäden oder Verletzungen zu vermeiden.

- Die Warnhinweise für die Installation in dieser Bedienungsanleitung befolgen.
- Die Warnhinweise in dieser Bedienungsanleitung zur Einstellung sowie zur Reinigung und Wartung befolgen.

### 2.3.2 Vorbemerkung

Der Monoblock wurde so konstruiert und gebaut, dass der Betrieb, die Einstellung und die Wartung des Monoblocks ohne Gefährdung des beteiligten Personals erfolgen kann, wenn diese Arbeiten gemäß den Anweisungen in dieser Bedienungsanleitung durchgeführt werden. Die getroffenen Maßnahmen sind so beschaffen, dass das Unfallrisiko während des gesamten Lebenszyklus des Monoblocks sowohl im Zusammenhang mit dem vorgesehenen Gebrauch als auch mit der vernünftigerweise vorhersehbaren Fehlanwendung minimiert wird.

### 2.3.3 Restrisiken mechanischer Art

Risiko	Wo es sich ereignet	Wie es zu vermeiden ist
Prellung und oberflächliche Abschürfungen	Während der Installation, Reinigung, Wartung und Demontage.	Persönliche Schutzausrüstungen tragen
Quetschung	Beim Transport, Heben, Installieren und dem Abbau.	<ul style="list-style-type: none"> <li>• Immer Hebezeuge und Zubehör mit einer der zu hebenden Last entsprechenden Tragfähigkeit verwenden.</li> <li>• Unbefugten ist der Zugang in die Nähe des Monoblocks zu untersagen.</li> <li>• Die Warnhinweise in dieser Bedienungsanleitung zum Heben befolgen.</li> <li>• Überprüfen, ob die Wand, an der der Monoblock installiert werden soll, geeignet ist, ihn zu tragen.</li> </ul>
Sturz von oben.	Während der Installation, Wartung in großer Höhe und dem Abbau.	Stets geeignete Mittel und Hilfsmittel verwenden.
Stoß	Während der Installation, Reinigung, Wartung.	Persönliche Schutzausrüstungen tragen
Heraus-schleudern von Flüssigkeit unter Druck	Bei Wartungsarbeiten und beim Abbau.	Wartungsarbeiten an Druckkreisläufen dürfen nur vom Wartungsmechaniker durchgeführt werden.
Kontakt mit beweglichen und schneidenden Teilen	Bei Wartungsarbeiten.	<ul style="list-style-type: none"> <li>• Persönliche Schutzausrüstungen tragen</li> <li>• Den Monoblock von der Stromversorgung trennen.</li> </ul>

### 2.3.4 Restrisiken elektrischer Art

Risiko	Wo es sich ereignet	Wie es zu vermeiden ist
Stromschlag	Während der Installation, dem Anschluss, der Wartung und dem Abbau.	<ul style="list-style-type: none"> <li>Der elektrische Anschluss und die elektrische Trennung darf nur vom Wartungselektriker durchgeführt werden.</li> <li>Persönliche Schutzausrüstungen tragen</li> </ul>

### 2.3.5 Restrisiken thermischer Art

Risiko	Wo es sich ereignet	Wie es zu vermeiden ist
Niedrige Temperaturen	Bei Wartungsarbeiten in der Kühlzelle.	<ul style="list-style-type: none"> <li>Persönliche Schutzausrüstungen tragen</li> <li>Die Warnhinweise in dieser Bedienungsanleitung zur Einstellung sowie zur Reinigung und Wartung befolgen.</li> <li>Pausen einlegen, um eine längere Exposition gegenüber zu niedrigen Temperaturen zu vermeiden.</li> </ul>
Verbrennung	Während und gleich nach dem Gebrauch.	Persönliche Schutzausrüstungen tragen

### 2.3.6 Restrisiken chemischer Art

Risiko	Wo es sich ereignet	Wie es zu vermeiden ist
Explosion und Feuer	Beim Transport und der Handhabung, Installation, Reinigung, Wartung.	Die geltenden Vorschriften und die Warnhinweise für Einstellungen und Wartung in dieser Bedienungsanleitung beachten.
Verbrennung	Beim Transport und der Handhabung, Installation, Reinigung, Wartung.	Die geltenden Vorschriften und die Warnhinweise für Einstellungen und Wartung in dieser Bedienungsanleitung beachten.

## 2.4 Sicherheitsaufkleber

### 2.4.1 Allgemeine Warnhinweise

Aufkleber reinigen, wenn sie verschmutzt sind und ersetzen, wenn sie sich gelöst haben oder beschädigt sind.

KEINE anderen Aufkleber oder Hinweise anbringen, die die Markierungen des Herstellers verdecken oder teilweise unleserlich machen könnten.

### 2.4.2 Position der Sicherheitsaufkleber

Nachstehend die Position der Aufkleber:

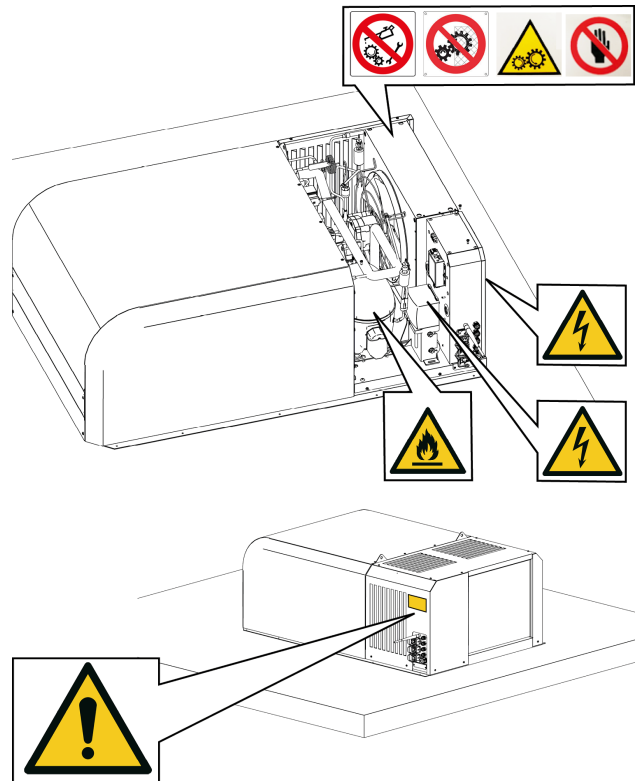

Symbol	Beschreibung
	Keine sich bewegenden Organe reparieren
	Verbot zur Entfernung von Sicherheitsvorrichtungen
	Zum Reinigen des Kondensators nicht die Hände verwenden.
	Bewegungsorgane
	Entflammbares Gas.
	Stromschlag
	Die Spannung vor der Durchführung von Wartungsarbeiten abtrennen.

## 2.5 Feste trennende Schutzeinrichtungen

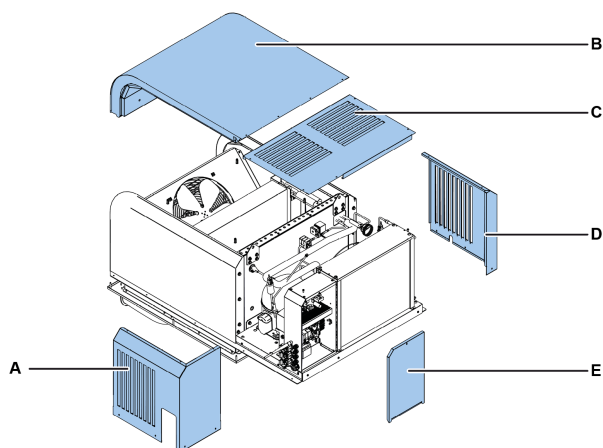

Teil	Beschreibung
A	Linke Seitenwand
B	Abdeckung des Verdampfungssteils
C	Obere Platte
D	Rechte Seitenwand
E	Schalttafel

## 2.6 Geräusentwicklung

### 2.6.1 Schalldruckpegel

Der während des Betriebs des Monoblocks gemessene Schalldruck beträgt weniger als 70 dB(A) LEX und/oder 135 dB(C) Lpeak.

## 3. Vorstellung des Monoblocks für Kühlzellen

Dieser Abschnitt umfasst die folgenden Themen:

3.1 Beschränkungen für die Verwendung	7
3.2 Übersicht	8
3.3 Beschreibung des Monoblocks	8
3.4 Betrieb des Monoblocks	9

### 3.1 Beschränkungen für die Verwendung

#### 3.1.1 Bestimmungsgemäße Verwendung

BEST CM R290 ist ein deckenmontierter Monoblock für die Kühlung von Kühlzellen. Er ist mit Luft- und Wasserkondensation erhältlich.

#### 3.1.2 Unsachgemäße Verwendung

Dieser Monoblock ist für alle in "Bestimmungsgemäße Verwendung" oben genannten Verwendungszwecke ausgelegt.

Folgendes ist mit diesem Monoblock NICHT möglich:

- Installation des Monoblocks an einer Decke mit anderen als den vorgesehenen strukturellen Merkmalen
- Installation des Monoblocks an einer Kühlzelle mit anderen als den vorgesehenen strukturellen Merkmalen
- Verwendung eines anderen als des vorgesehenen Kühlgases
- Verwendung des Monoblocks ohne Schutzvorrichtungen
- Anbringung anderer Aufkleber oder Hinweise, die die mit dem Monoblock gelieferten Markierungen verdecken oder teilweise unleserlich machen könnten.
- Manipulation der elektrischen Geräte und/oder Sicherheitsvorrichtungen
- Einstellung des Monoblocks mit anderen als den vom Hersteller angegebenen Werten
- Auf den Monoblock klettern oder sich an ihm festhalten

#### 3.1.3 Arbeitsumgebung

Der Monoblock darf unter den folgenden Bedingungen NICHT verwendet werden:

- Umgebungen mit explosionsfähiger Atmosphäre (ATEX)
- Umgebungen mit Dämpfen aus chemischen Prozessen
- Umgebungen mit vorhandenen Strahlungen (ionisierende und nicht-ionisierende)
- Umgebungen mit anderen Temperaturen als zwischen +5 °C und +43 °C
- Bei Wassertemperaturen außerhalb des Bereichs von +5°C bis +48°C bei der wassergekühlten Version
- Umgebungen, die potenziellen Brandgefahren ausgesetzt sind (siehe geltende lokale Normen und Vorschriften auf nationaler Ebene)

- Umgebungen mit schlechter Belüftung
- Im Freien (Outdoor-Installation), der Witterung ausgesetzt

## 3.2 Übersicht

### 3.2.1 Konfiguration des Monoblocks

Der Monoblock ist je nach Kühltemperaturbereich in verschiedenen Konfigurationen erhältlich:

- TN (Normaltemperatur):  $-5\text{ °C} \leq T_{\text{cella}} \leq +15\text{ °C}$
- BT (niedrige Temperatur):  $-25\text{ °C} \leq T_{\text{cella}} < -5\text{ °C}$

### 3.2.2 Kreisläufe des Monoblocks

Je nach Modell kann der Monoblock einkreisig oder zweikreisig sein. Die Kreisläufe sind vollkommen unabhängig voneinander. Jeder einzelne Kreislauf ist gemäß den Vorgaben der UNI EN 378-1 ein kompaktes und hermetisch dichtes System. Für jeden einzelnen Kreislauf beträgt die Kältemittelmenge  $\leq 150\text{ g}$ , damit überall und ohne Einschränkungen die Installation möglich ist, so wie von der Referenznorm vorgeschrieben.

**Anmerkung:** RIVACOLD srl ist nicht verantwortlich für etwaige Einschränkungen aufgrund von nationalen oder regionalen Vorschriften oder Gesetzen.

### 3.2.3 Optional

Kataphorese-Batterien

## 3.3 Beschreibung des Monoblocks

### 3.3.1 BEST Komponenten CM

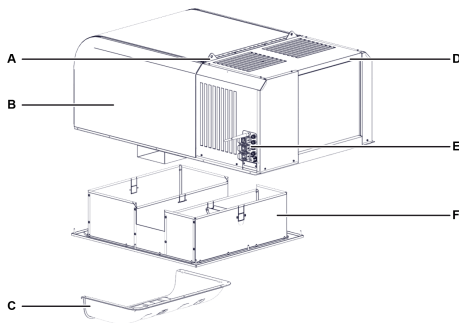

Teil	Beschreibung
A	Ösenschrauben
B	Verdampferteil
C	Luftförderer
D	Motorkondensation-Teil
E	Elektrische Verbindungen
F	Luftkanäle

### 3.3.2 Interne Komponenten

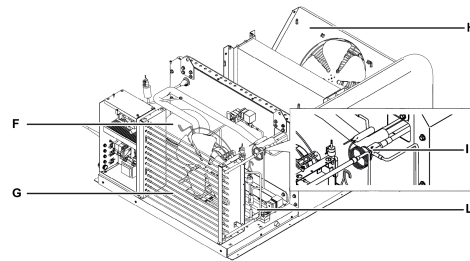
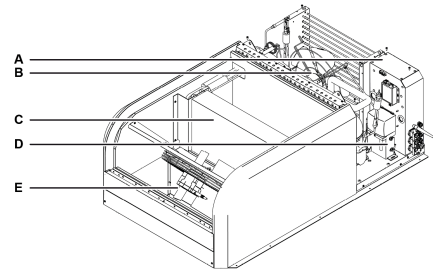

Teil	Beschreibung
A	Schalttafel
B	Lüftungseinheit Motorkondensation
C	Verdampfer
D	Schaltkasten des Verdichters
E	Lüftungseinheit des Verdampferteils
F	Kompressor
G	Kondensator
H	Verdampferschale
I	Einspritzventil
L	Kondenswasserschale

### 3.3.3 Verbindungen

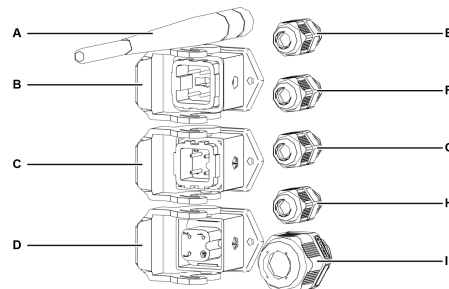

Teil	Beschreibung
A	Antenne Gateway IoT
B	Master-Slave
C	Alarm
D	Tür-Widerstand (nur für Niedertemperatur)
E	Ferngesteuertes Kontrollfeld

Teil	Beschreibung
F	Tür-Kontaktschalter
G	BMS (Building Management System)
H	Beleuchtung Kühlzelle
I	Versorgung

### 3.3.4 USB-Port-Verbindung

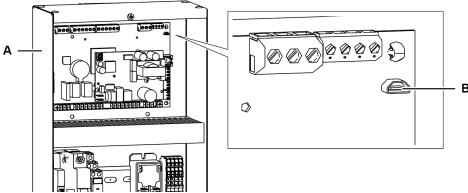

Teil	Beschreibung
A	Schalttafel
B	Mikro-USB-Anschluss

### 3.3.5 Komponenten des Tür-Kontaktschalters

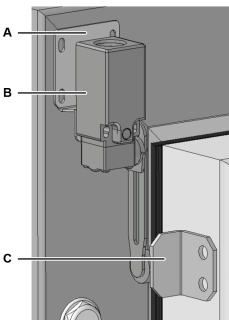

Teil	Beschreibung
A	Befestigungsplatte
B	Tür-Kontaktschalter
C	Haltevorrichtung

## 3.4 Betrieb des Monoblocks

### 3.4.1 Allgemeiner Betrieb

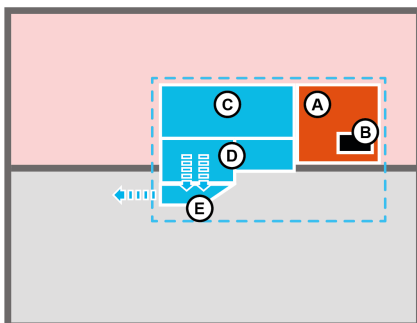

Der Monoblock ist eine Kühleinheit, die aus einem Teil zur Motorkondensation[A], einem Regler [B] und einem Verdampfungssteil [C] besteht, der sich über der Decke der Kühlzelle befindet, sowie aus einem

Luftleitungssystem [D] und einem Luftförderer[E], die an der Decke innerhalb der Kühlzelle angebracht sind. Der Controller verwaltet die Kühl- und Abtauzyklen.

Der Kältekreislauf ist vom Kompressionstyp, und das Kühlgas wird zyklisch verflüssigt und verdampft.

Die Abtaugung erfolgt mit Heißgas und automatisch mit einer zyklischen Frequenz, die vom Benutzer geändert werden kann, oder vollautomatisch durch die Smart Defrost-Funktion, die bereits in der Standardkonfiguration aktiv ist.

### 3.4.2 Funktionsweise der App MY I.D.

Innerhalb der App kann auf die folgenden Abschnitte zugegriffen werden:

- **News:** Um die Neuheiten und Ereignisse in der Welt Rivacold zu erfahren.
- **Select:** Zum Kennenlernen aller Produkte Rivacold.
- **Dokumente:** Zum Herunterladen der kommerziellen und technischen Dokumentation der Produkte Rivacold.
- **My Vision:** Für den Zugang zur Cloud, durch die der Betrieb jedes Monoblocks überwacht und gesteuert werden kann. Für den Zugang zu diesem Bereich muss der IOT-Service erworben werden
- **Smart Control:** Zur Steuerung und Bedienung des Monoblocks mit dem über Bluetooth verbundenen mobilen Gerät, das die Schnittstelle an der Maschine ersetzt.
- **Kontakte:** Um den nächstgelegenen Geschäftskontakt Rivacold kennenzulernen und zu finden.

## 4. Transport und Handhabung

Dieser Abschnitt umfasst die folgenden Themen:

- 4.1 Warnhinweise für die Handhabung ..... 10
- 4.2 Transport und Handhabung ..... 10

### 4.1 Warnhinweise für die Handhabung

#### 4.1.1 Erforderliche Qualifizierungen



#### 4.1.2 Sicherheit



#### **! GEFAHR!**

**Explosion/Verbrennung. Vorhandensein von entflammbarem Gas. Bei dem Transport und der Handhabung sind alle von der aktuellen Gesetzgebung geforderten Vorsichtsmaßnahmen anzuwenden.**

#### **! WARNUNG**

**Quetschung. Immer Hebezeuge und Zubehör mit einer der zu hebenden Last entsprechenden Tragfähigkeit verwenden. Persönliche Schutzausrüstungen benutzen. Die Warnhinweise in dieser Bedienungsanleitung zum Heben befolgen.**

#### **HINWEIS**

Öl in der Maschine vorhanden. Immer in vertikaler Position bewegen.

#### 4.1.3 Auswahl von Hebezeug und Zubehör

Die folgenden allgemeinen Informationen gelten für das Heben von Lasten und gelten auch für die Verwendung von Hebezubehör, das nicht mit dem Monoblock geliefert wird.

Das Hebezeug und das Zubehör entsprechend der Größe, dem Gewicht und der Form der zu hebenden Last auswählen.

#### 4.1.4 Vorprüfungen

- Sicherstellen, dass das Hebezubehör einwandfrei ist.
- Sicherstellen, dass sich keine Personen oder Dinge im Manövrierbereich befinden.

- Die Stabilität und das korrekte Ausbalancieren der Last überprüfen, indem sie langsam ein wenig angehoben wird.

#### 4.1.5 Allgemeine Warnhinweise

- Aufgrund des vorhandenen Öls im Kompressor ist der Monoblock immer in vertikaler Position zu bewegen. Den Monoblock NIEMALS kippen.
- Die Anschlagpunkte so wählen, dass die Last unter Berücksichtigung des Lastschwerpunktes gut ausbalanciert ist.
- Das Heben aus sicherer Entfernung überwachen. Sich NIEMALS unter der Last aufhalten.
- Last nur mit Seilen und Haken führen.
- Wenn es notwendig ist, die Last mit den Händen zu begleiten, die Last ziehen. NICHT schieben.
- Die Last kontinuierlich anheben, ohne ruckartige oder plötzliche Bewegungen.
- Nach dem Auflegen der Last auf den Boden die Spannung an den Zugstangen lösen, bevor das Hebezubehör entfernt wird.

#### 4.1.6 Hebewinkel

Der Winkel zwischen den Zugstangen verändert die aufgebrachte Last gemäß dem folgenden Diagramm:

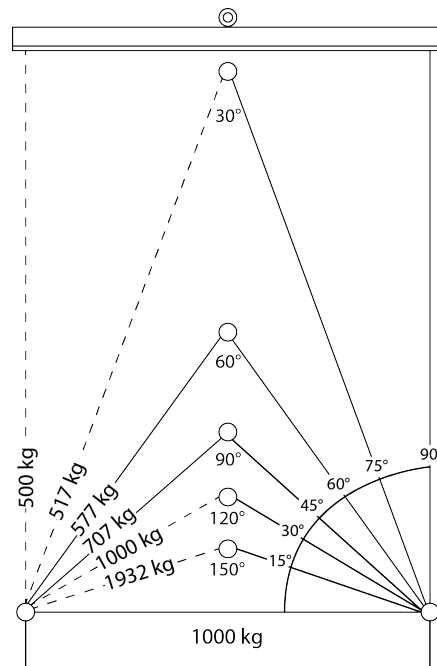

**Anmerkung:** Es wird empfohlen, Winkel unter 60° zu verwenden.

## 4.2 Transport und Handhabung

#### 4.2.1 Transportbedingungen

Der Monoblock ist so befestigt und verpackt, dass Bewegungen, Stöße und Beschädigungen während des Transports verhindert werden.

#### 4.2.2 Packungsinhalt

Der Monoblock ist mit allen elektrischen Anschlüssen in einer einzigen Packung untergebracht.  
Packungsinhalt:

- Monoblock
- Luftkanäle
- Luftförderer
- Tür-Kontaktschalter mit Haltevorrichtung
- Befestigungssatz
- Kühlzellenbeleuchtung

#### 4.2.3 Lagerung

Der verpackte Monoblock muss in geschlossenen oder überdachten Räumen gelagert werden, um Witterungseinflüsse zu vermeiden.

#### 4.2.4 Heben des Monoblocks

Die am Rahmen vorgesehenen Ösenschrauben [A] benutzen.

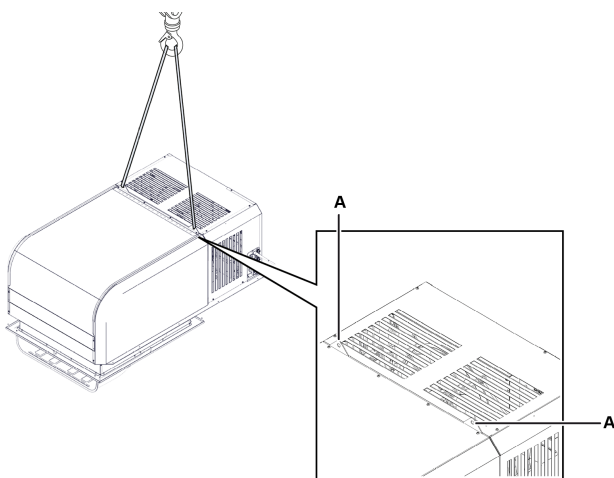

## 5. Installation

Dieser Abschnitt umfasst die folgenden Themen:

5.1 Installationshinweise	11
5.2 Aufstellungsort des Monoblocks	12
5.3 Installationsanforderungen	13
5.4 BEST CM installieren	14
5.5 Befestigung des Tür-Kontaktschalters	15
5.6 Verbindung des Monoblocks an das Stromnetz	16
5.7 Arbeitsbereich und betriebstechnische Aufgaben	17

### 5.1 Installationshinweise

#### 5.1.1 Vorbemerkung

Immer die bei der Bestellung des Monoblocks gegebenen Anweisungen beachten. Für spezifische Installationsinformationen steht der technische Kundendienst Rivacold zur Verfügung.

#### 5.1.2 Erforderliche Qualifizierungen



UNTERNEHMEN

#### 5.1.3 Sicherheit





## GEFAHR!

**Explosion/Verbrennung. Vorhandensein von entflammbarem Gas. Der Standort muss über eine gute Luftzirkulation verfügen und von Wärmequellen wie offenen Flammen oder heißen Oberflächen sowie von elektrischen Bauteilen oder brennbaren Materialien entfernt sein. Bei der Installation sind alle von der aktuellen Gesetzgebung geforderten Vorsichtsmaßnahmen anzuwenden.**

**Quetschung. Immer Hebezeuge und Hebezubehör mit der für die zu hebende Last geeigneten Tragfähigkeit verwenden und die Hebeanweisungen in dieser Gebrauchsanweisung befolgen.**

**Sturz von oben. Stets geeignete Mittel und Hilfsmittel verwenden. Für einen sicheren Zugang zum Installationsbereich sorgen. Die Warnhinweise in dieser Bedienungsanleitung befolgen.**

**Stromschlag. Stets geeignete Mittel und Hilfsmittel verwenden. Die Warnhinweise in dieser Bedienungsanleitung befolgen.**

## 5.2 Aufstellungsort des Monoblocks

### 5.2.1 Merkmale des Aufstellungsortes

#### HINWEIS

Der Monoblock darf nur in Räumen installiert werden, die ihn vollständig schützen.

Der Aufstellungsort muss die folgenden Merkmale aufweisen:

- Der Standort muss über ausreichende Frischluftzuführung verfügen und von Wärmequellen (z. B. offene Flammen oder heiße Oberflächen) sowie von elektrischen Bauteilen oder brennbaren Materialien entfernt sein.
- Die Decke muss vertikal sein und eine Oberfläche aufweisen, die geeignet ist, das Gewicht des Monoblocks zu tragen, regelmäßig, gut nivelliert und frei von Vibrationen.
- Die Decke muss eine Mindestdicke von 80 mm und eine Höchstdicke von 200 mm haben.
- Der Aufstellungsort muss eine Temperatur von "Technische Merkmale" auf Seite 91 haben.

### 5.2.2 Mindestabstände des Aufstellungsortes

Der Monoblock muss mit Mindestabständen aufgestellt werden (in Millimetern auf der Abbildung), um eine ordnungsgemäße Luftzirkulation zu ermöglichen und die Wartung zu erleichtern.

Den Monoblock so aufstellen, dass die Öffnung des Luftkanals zur weit entferntesten Wand zeigt.

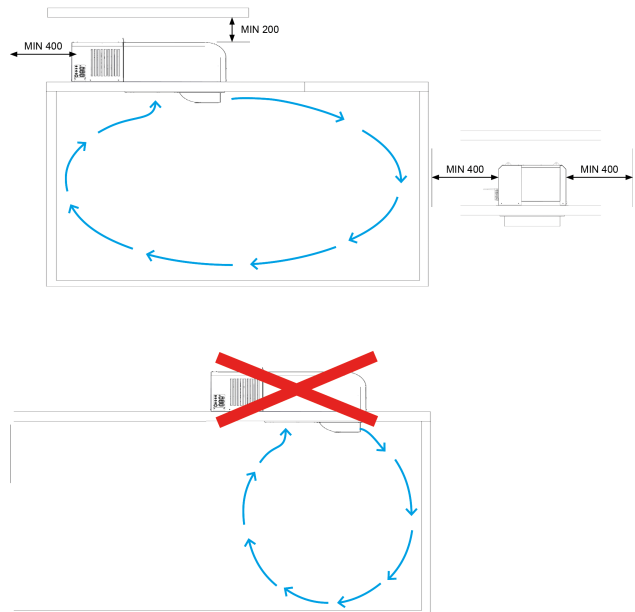

### 5.2.3 Entfernen der Verpackung

#### HINWEIS

Verunreinigung der Umwelt. Die geltenden Vorschriften für die Entsorgung von umweltschädlichen Materialien einhalten.

Alle Verpackungs- und Befestigungselemente, die während des Transports verwendet wurden, entfernen.

### 5.2.4 Inspektionen und Kontrollen am Monoblock

Den Monoblock visuell auf Transportschäden untersuchen, die seinen normalen Betrieb beeinträchtigen könnten. Transportschäden sind dem Frachtführer zuzuschreiben und RIVACOLD srl sofort zu melden.

### 5.2.5 Lagerung

Wenn der Monoblock über längere Zeiträume gelagert werden soll, z.B. bei anstehendem Standortwechsel, sind die folgenden Anweisungen zu befolgen.

- Den Monoblock von den Energiequellen isolieren.
- Den Monoblock und alle seine Komponenten reinigen.
- Den Monoblock so positionieren, dass genügend Platz vorhanden ist, um ihn aufzunehmen, anzuheben und sicher zu bewegen.
- Den Monoblock in geschlossenen Räumen platzieren und mit Planen abdecken, damit er nicht der Witterung ausgesetzt ist.
- Den Monoblock auf eine stabile, feste Unterlage stellen, die das Gewicht des Monoblocks und der beteiligten Mittel tragen kann.
- Den Monoblock in eine Umgebung mit spezifischen Temperatur- und Feuchtigkeitsbedingungen stellen

Siehe "Technische Merkmale" auf Seite 91 für weitere Informationen.



## 5.3 Installationsanforderungen

---

### 5.3.1 Stabilitätsanforderungen

Überprüfen, ob die Decke, an der der Monoblock installiert werden soll, geeignet ist, ihn zu tragen.

### 5.3.2 Voraussetzungen für den Netzanschluss

Der Monoblock wird mit Netzkabel und Stecker geliefert.

Folgende Anforderungen beachten:

- Die gelieferte Spannung und Frequenz muss mit der auf dem Typenschild angegebenen Spannung und Frequenz übereinstimmen.
- Zwischen der Stromversorgungsleitung und dem Monoblock einen Fehlerstrom-Schutzschalter einsetzen, der für die Anwendung und die im Installationsland geltenden Gesetze geeignet bemessen ist. Der Schalter muss sich in der Nähe des Monoblocks befinden.

Siehe "Technische Merkmale" auf Seite 91.

## 5.4 BEST CM installieren

### 5.4.1 Abmessungen der in der Decke auszuführenden Öffnung

Je nach Größe des Monoblocks eine Öffnung mit den folgenden Abmessungen an die Decke der Kühlzelle schneiden (in mm). Hierbei ist für ein leichteres Arbeiten die Verpackungsschablone zu benutzen.

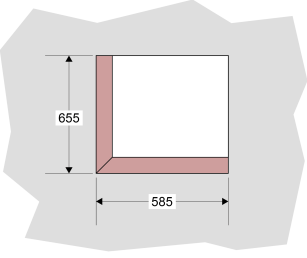
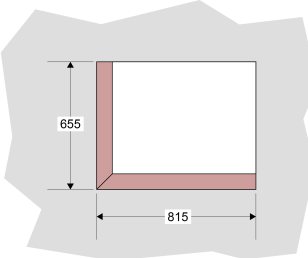
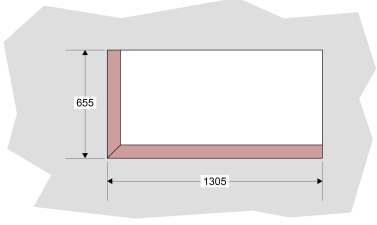
Codes BEC130	Codes BEC230	Codes BEC235
		

### 5.4.2 Vorgehensweise

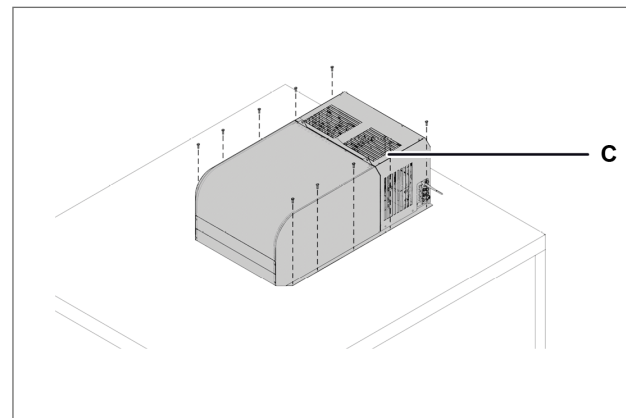
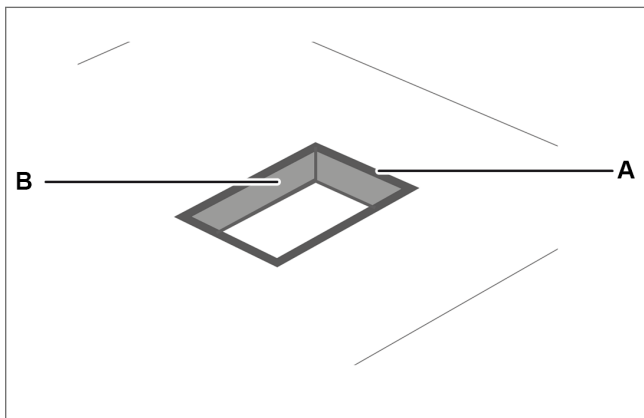

1. An der Decke der Kühlzelle ein Loch **[A]** bohren und dabei den Luftkanal als Schablone verwenden (siehe Installationsblatt).
2. Die mit der Maschine gelieferten Dichtungen **[B]** auf den Umfang des vorgenommenen Schnitts anlegen.
3. Den Monoblock an den Ösenschrauben anheben (siehe "Heben des Monoblocks" auf Seite 11).
4. Den Motorblock an der Bohrung positionieren, wobei der Motorkondensator **[C]** zur Wand der nächstgelegenen Kühlzelle zeigt, und ihn mit den Schrauben befestigen.

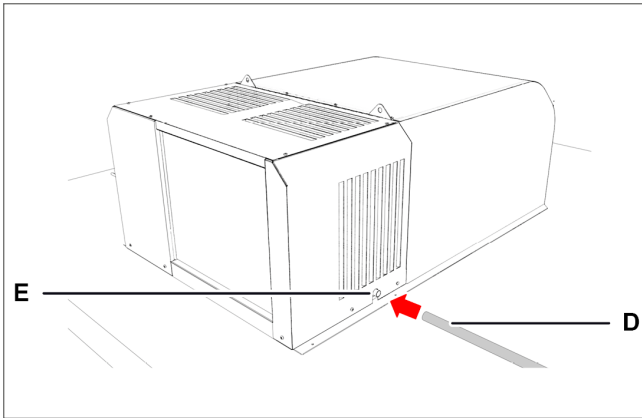

5. Das Überlaufrohr [D] an den Kondensatablauf mit einem Durchmesser von 5/8" (15,9 mm) anschließen [E].

**HINWEIS:** Rohrrückstauungen vermeiden, die das Abfließen von Wasser verhindern würden.

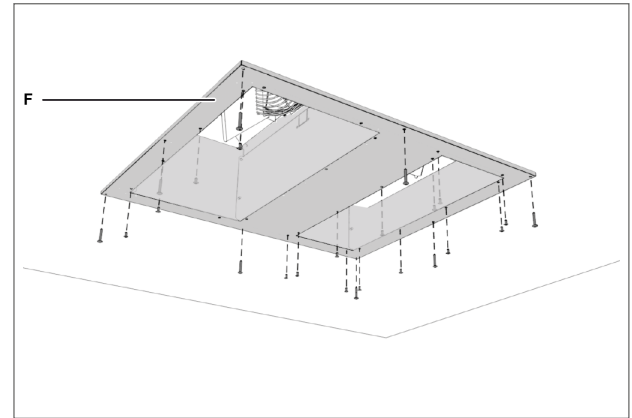

6. Den Luftkanal [F] auf der Innenseite der Decke in das Loch einführen und ihn mit Schrauben befestigen.

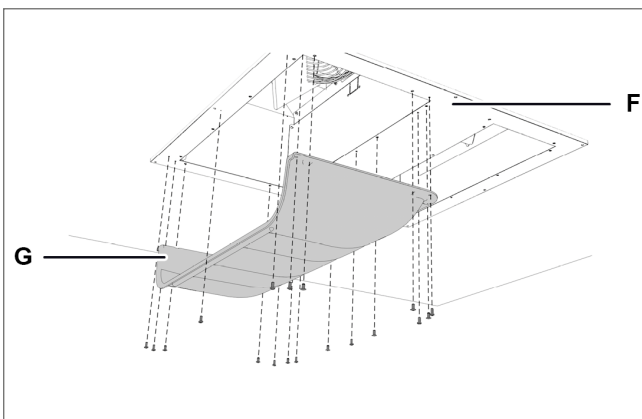

7. Den Luftförderer [G] so an die Luftleitung [F] mit den Schrauben befestigen, dass die Öffnungen zur entferntesten Wand der Kühlzelle zeigen.  
8. Tür-Kontaktschalter installieren (siehe "Befestigung des Tür-Kontaktschalters" unten).  
9. Die Kühlzellenbeleuchtung verdrahten, indem sie mit dem bereits vorbereiteten Kabel verbunden wird.

## 5.5 Befestigung des Tür-Kontaktschalters

### 5.5.1 Sicherheit

#### VORSICHT

Um Signalstörungen zu vermeiden, muss der Tür-Kontaktschalter von den Stromkabeln entfernt verlegt werden.

#### VORSICHT

Die Installation der elektrischen Komponenten im Inneren der Kühlzelle liegt in der vollen Verantwortung des Endbenutzers. Nur Materialien verwenden, die in Übereinstimmung mit den geltenden Gesetzen für die Art der Risiken geeignet sind.

### 5.5.2 Vorgehensweise mit Flügeltür

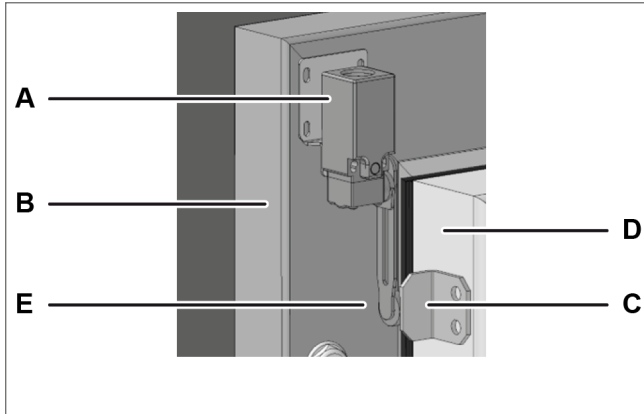

Stehender Einbau

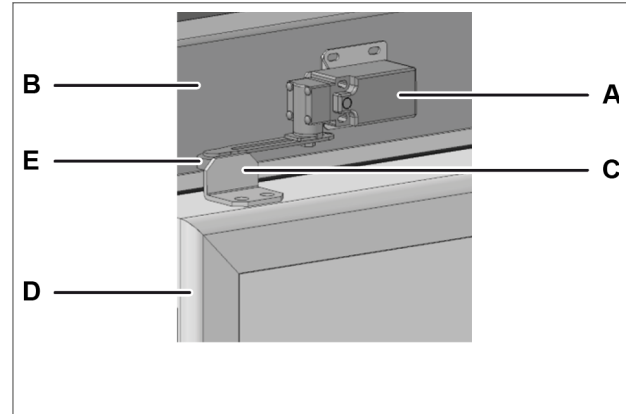

Horizontaler Einbau

1. Den Tür-Kontaktschalter **[A]** an der Kühlzelle **[B]** je nach Bedarf in horizontaler oder vertikaler Position befestigen.
2. Die Haltevorrichtung **[C]** an der Tür **[D]** am Rad **[E]** befestigen.
3. Um das Auslösen des Tür-Kontaktschalters zu überprüfen, die Kühlraumtür schließen: Der Tür-Kontaktschalter sollte auslösen, wenn die Tür vollständig geschlossen ist.

### 5.5.3 Vorgehensweise mit Schiebetür

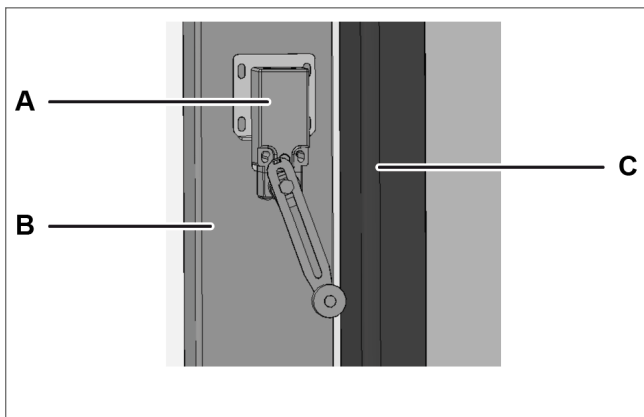

Stehender Einbau

1. Den Tür-Kontaktschalter **[A]** an der Kühlzelle **[B]** befestigen.
2. Um das Auslösen des Tür-Kontaktschalters zu überprüfen, die Kühlraumtür **[C]** schließen: Der Tür-Kontaktschalter sollte auslösen, wenn die Tür vollständig geschlossen ist.

## 5.6 Verbindung des Monoblocks an das Stromnetz

### 5.6.1 Sicherheit



**GEFAHR!**

**Stromschlag. Immer geeignete Mittel und Zubehör verwenden und die Hinweise zum Anschluss in dieser Bedienungsanleitung befolgen.**

### 5.6.2 Anschluss des Monoblocks

1. Siehe "Voraussetzungen für den Netzanschluss" auf Seite 13.
2. Nach dem erfolgten Anschluss schaltet sich das Display ein.
3. Monoblock einschalten (siehe "Eingriffe vom Kontrollfeld" auf Seite 19).

**HINWEIS:** Starten Sie die Maschine nur, wenn die Umgebungstemperatur unter 32 °C liegt.

## 5.7 Arbeitsbereich und betriebstechnische Aufgaben

---

### 5.7.1 Erforderliche Qualifizierungen



### 5.7.2 Arbeitsbereich

Der Arbeitsbereich für den Bediener befindet sich vor dem Kontrollfeld.

### 5.7.3 Betriebstechnische Aufgaben

Der Bediener stellt den Monoblock ein und überprüft seinen korrekten Betrieb.

Der Bediener reinigt den Monoblock regelmäßig.

## 6. Inbetriebnahme

Dieser Abschnitt umfasst die folgenden Themen:

6.1 Kontrollfeld .....	18
6.2 Eingriffe vom Kontrollfeld .....	19
6.3 Einstellung von Datum und Uhrzeit .....	20
6.4 Verwendung der App MY I.D. ....	24
6.5 Passwörter .....	27

### 6.1 Kontrollfeld

#### 6.1.1 Mit dem Monoblock gelieferte Steuerelemente

Der Monoblock kann über das Kontrollfeld oder über mobile Geräte gesteuert werden, die über Bluetooth mit dem Monoblock verbunden sind.

#### 6.1.2 Beschreibung der Tasten des Kontrollfeldes



Taste	Funktion	Dauerlicht	Blinklicht
	Kurz drücken: Rückkehr zur vorherigen Menüebene. Längerer Druck (3 Sekunden): schaltet den Monoblock ein und aus.	Navigation in den Menüs.	Ein- oder Ausschaltung läuft
	Kurz drücken: zeigt die Liste der aktiven Alarme an. Längerer Druck (3 Sekunden): setzt Alarme auf manuelle Rückstellung zurück.	Alarm behoben und in die Alarmhistorie eingetragen.	Monoblock im Alarmzustand
	Kurz Drücken (3 Sekunden): schaltet die Beleuchtung ein und aus. Längerer Druck (6 Sekunden): steuert das Abtauen manuell.	-	-
<b>SET</b>	Kurz drücken: bestätigt den angezeigten Wert. Längerer Druck (3 Sekunden): Zugang zum Sollwertmenü. Gleichzeitiges Drücken von <b>SET</b> und  (3 Sekunden): ruft das Parametermenü auf.	Sollwertmenü oder aktive Parameter	-
	Kurzes Drücken: blättert durch die Menüpunkte oder erhöht den angezeigten Wert. Gleichzeitiges Drücken von <b>SET</b> und  (3 Sekunden): ruft das Parametermenü auf.	-	Sollwertmenü oder aktive Parameter
	Kurz drücken: blättert durch die Menüpunkte oder verringert den angezeigten Wert. Längerer Druck (3 Sekunden): Zugang zum Quick-Menü.	-	Sollwertmenü oder aktive Parameter

### 6.1.3 Beschreibung des Displays





Kontrollleuchte	Dauerlicht	Blinklicht
	Anzeige von: <ul style="list-style-type: none"> <li>Parameter</li> <li>Eingestellte Werte</li> <li>Gemessene Werte</li> </ul> <p><b>Anmerkung:</b> Die Maßeinheit wird nicht angezeigt und ist werkseitig voreingestellt, kann aber über den Parameter <b>UM1</b> geändert werden.</p>	-
	Ausgang Heiß aktiviert	-
	Eine oder mehrere Uhrfunktionen aktiv: <ul style="list-style-type: none"> <li>Abtauung mit Stundenprogrammierung</li> </ul>	-
	Abtauung aktiviert	Tropfphase aktiviert; ausstehende Abtauanforderung
	Eine oder mehrere ECO-Funktionen aktiviert: <ul style="list-style-type: none"> <li>Smart Defrost aktiviert</li> <li>Gleitende Verdichtung aktiviert</li> <li>Energy Saving aktiviert</li> </ul>	-
	HACCP-Alarm aktiviert: <ul style="list-style-type: none"> <li>Alarm hohe Temperatur</li> <li>Alarm hohe Temperatur nach Blackout</li> <li>Alarm Fühler beschädigt</li> </ul>	-
	Ein oder mehrere Hilfsausgänge aktiviert: <ul style="list-style-type: none"> <li>Funktion Ablaufwiderstand aktiviert</li> <li>Feuchtigkeitsregelung aktiviert</li> <li>Allgemeine Funktionen aktiviert</li> </ul>	-
	Beleuchtung eingeschaltet	Tür geschlossen und verzögerte Ausschaltung der Beleuchtung
	Verdampfergebläse aktiviert	-
	Einer oder mehrere Kompressoren aktiviert	Kompressor nicht aktiviert für den Start von: <ul style="list-style-type: none"> <li>Sicherheits-Zeitrahmen</li> <li>Tür offen</li> <li>Verzögerung bei Start</li> </ul>

### 6.2 Eingriffe vom Kontrollfeld





**WICHTIG:** Diese Eingriffe sind auch von der App aus möglich und decken sich nicht mit den Parametern.

### 6.2.1 Ein- und Ausschalten des Monoblocks



- Einschalten: Taste  3 Sekunden lang gedrückt halten. Auf dem Display wird der Wert der in Parameter /t1 eingestellten Größe angezeigt.
- Ausschalten: Taste  3 Sekunden lang gedrückt halten. Auf dem Display wird **OFF** angezeigt und der in dem Parameter /t1 eingestellte Größenwert.

**Anmerkung:** Die Umgebungstemperatur muss unter 32 °C liegen, damit der erste Start erfolgen kann.

### 6.2.2 Ein- und Ausschalten der Kühlzellenbeleuchtung

- Einschalten: Taste  3 Sekunden lang gedrückt halten und wieder freigegeben. Auf dem Display schaltet sich die Kontrollleuchte der Kühlzellenbeleuchtung ein.
- Ausschalten: Taste  3 Sekunden lang gedrückt halten und wieder freigegeben. Auf dem Display schaltet sich die Kontrollleuchte der Kühlzellenbeleuchtung aus.

### 6.2.3 Einstellen des Temperatur-Sollwerts





- Taste **SET** 3 Sekunden lang gedrückt halten und freigegeben. Das Display wechselt zwischen **SEt** und dem eingestellten Temperatur-Sollwert.
- Kurz die Taste **SET** drücken, um den Temperatur-Sollwert zu ändern. Auf dem Display wird der aktuelle Temperatur-Sollwert angezeigt.
- Die Tasten  und  drücken, um den gewünschten Temperatur-Sollwert zu wählen.
- Kurz die Taste **SET** drücken, um den neuen Temperatur-Sollwert zu speichern. Auf dem Display wird der Wert der in Parameter /t1 eingestellten Größe angezeigt.

### 6.2.4 Steuerung der manuellen Abtauung

- Taste  6 Sekunden lang gedrückt halten. Die Abtauung- und Kompressor-Kontrollleuchteschaltet sich auf dem Display auf.

### 6.2.5 Anzeige und Rücksetzung aktiver Alarme

Der blinkende Text  zeigt das Vorhandensein aktiver Alarme an.







- Taste  kurz drücken. Das Display zeigt den Code des letzten aktiven Alarms an.
- Tasten  und  drücken, um die Codes der aktiven Alarme anzuzeigen.
- Taste  3 Sekunden lang gedrückt halten und wieder freigegeben, um die aktiven Alarme, die eine manuelle Rückstellung erfordern, zurückzusetzen. Auf dem Display erscheint **no aLr**.

#### Menü verlassen.

- Taste  ein oder mehrere Male kurz drücken, um zur gewünschten Position zurückzukehren.

## 6.3 Einstellung von Datum und Uhrzeit

### 6.3.1 Passwort eingeben

Schritt	Taste	Vorgang	Resultat
1	<b>SET</b> 	Gleichzeitig 3 Sekunden lang gedrückt halten und freigegeben.	 Auf dem Display erscheint "PSS".
2	<b>SET</b>	Kurz drücken.	 Auf dem Display erscheint P 0".
3	 / 	Kurz drücken, um die gewünschte Nummer anzuzeigen (z. B. „P 2“ wählen, um die Zahl 2 einzugeben). Siehe "Passwörter" auf Seite 27.	



Schritt	Taste	Vorgang	Resultat
4	SET	Kurz drücken.	 <p>Der Wert wird gespeichert. Auf dem Display erscheint „P 0“. Vorgang des vorherigen Schritts wiederholen, bis das Passwort vollständig eingegeben ist.</p>
5	SET	Kurz drücken.	 <p>Der erste Punkt des Parameter-Menüs erscheint auf dem Display.</p>

### 6.3.2 Struktur des Menüs mit Zugang Installateur









1. Ebene		2. Ebene	
Menü	Beschreibung	Menü	Beschreibung
CNF	Konfiguration		
SER	Service	INS	Installateur
		CLO	Klonierung
I/O	Eingabe/Ausgabe	UE	Universal-Eingänge
		AA	Analogausgänge
REG	Einstellung	CLD	Kühlung
		NZ	Neutrale Zone
		HUM	Feuchtigkeit
CMP	Kompressor	PRE	Druck
		TME	Zeit
		AOM	Analogausgang Kompressor
CND	Kondensator	REG	Einstellung
		AOC	Analogausgang Kondensator
DEF	Abtauung	DFR	Abtauung
FAN	Verdampfergebläse		
EEV	Elektronisches Ventil	REG	Einstellung
		PRO	Schutzvorrichtungen
DOL	Tür und Beleuchtung Kühlzelle		
ALM	Alarmer	IN	Alarmer von Eingängen
		OP	Alarmer von Eingriffen
		HCP	HACCP-Alarmer
		ALS	AlarmerEinstellung
GEF	Allgemeine Funktionen	ALF	Allgemeine Alarmer
STG	Einstellungen	RTC	Uhr
		BMS	Überwachung
		NET	Master/Slave
		PWD	Passwort
		INI	Initialisierung
		UOM	Maßeinheit
OUT	Logout		

### 6.3.3 Struktur des Menüs mit Zugang Benutzer

1. Ebene		2. Ebene	
Menü	Beschreibung	Menü	Beschreibung
REG	Einstellung	CLD	Kühlung
		NZ	Neutrale Zone
		HUM	Feuchtigkeit
CND	Kondensator	REG	Einstellung
ALM	Alarmer	HCP	HACCP-Alarmer
STG	Einstellungen	RTC	Uhr
		PWD	Passwort
		UOM	Maßeinheit
OUT	Logout		

















### 6.3.4 Wie man einen Parameter verändert

Das Verfahren zum Wechseln des Temperaturunterschieds Kälte wird im Folgenden als Beispiel dargestellt.



Schritt	Taste	Vorgang	Resultat
1	-	Passwort eingeben.	Zugriff freigegeben.
2	SET	Gleichzeitig 3 Sekunden lang gedrückt halten und freigegeben.	
	▲		Auf dem Display erscheint "CnF".
3	▲ ▼	Drücken, um rREG anzuzeigen.	
4	SET	Kurz drücken.	 Auf dem Display erscheint "CLD".
5	SET	Kurz drücken.	 Auf dem Display erscheint "SET".
6	▲ ▼	Pfeile drücken, um den Parameter anzuzeigen.	
7	SET	Kurz drücken.	 Auf dem Display erscheint der Wert des Parameters.
8	▲ ▼	Drücken, um den gewünschten Wert einzustellen.	
9	SET	Kurz drücken.	 Der Wert wird gespeichert. Auf dem Display erscheint der Name des Parameters.

### 6.3.5 Datum und Uhrzeit ändern

 StG > rtC

Schritt	Taste	Vorgang	Resultat
1	SET	Von derRTC-Parameteranzeige aus, auf die SET-Taste drücken.	
2		Es werden abwechselnd TZ <b>und</b> eine Ziffer, die die aktuell eingestellte Zeitzone angibt, angezeigt. Um die Einstellungen zu überspringen, auf <b>DOWN</b> drücken.	 
	SET	Auf SET drücken, um die Zeitzone zu ändern. <b>Anmerkung</b> : Siehe "Zeitzonentabelle" auf Seite 95.	
3		Die aktuelle Zeitzone ist eine schreibgeschützte Einstellung. Auf <b>UP/DOWN</b> drücken, um den gewünschten Wert einzustellen.	
	SET	Auf SET drücken, um die Eingaben zu bestätigen und zum nächsten Wert zu wechseln.	
4		Es erscheint der Buchstabe <b>d</b> (Tag), gefolgt von zwei Ziffern, die die Nummer des Tages angeben. Auf <b>UP/DOWN</b> drücken, um den Tag einzustellen.	
	SET	Auf SET drücken, um die Eingaben zu bestätigen und zum nächsten Wert zu wechseln.	
5		Es wird der Buchstabe <b>m</b> (Monat), gefolgt von zwei Ziffern für den Monat, eingeblendet. Auf <b>UP/DOWN</b> drücken, um den Monat einzustellen.	
	SET	Auf SET drücken, um die Eingaben zu bestätigen und zum nächsten Wert zu wechseln.	
6		Es erscheint der Buchstabe <b>y</b> (Jahr), gefolgt von zwei Ziffern, die die Nummer des Jahres angeben. Auf <b>UP/DOWN</b> drücken, um das Jahr einzustellen.	
	SET	Auf SET drücken, um die Eingaben zu bestätigen und zum nächsten Wert zu wechseln.	
7		Es erscheint der Buchstabe <b>h</b> (Stunde), gefolgt von zwei Ziffern, die die Stunde angeben. Auf <b>UP/DOWN</b> drücken, um die Stunde einzustellen.	
	SET	Auf SET drücken, um die Eingaben zu bestätigen und zum nächsten Wert zu wechseln.	
8		Es erscheint der Buchstabe <b>m</b> (Minute), gefolgt von zwei Ziffern, die die Minuten angeben. Auf <b>UP/DOWN</b> drücken, um die Minuten einzustellen.	
	SET	Auf SET drücken, um die Einstellungen zu bestätigen und zu beenden.	 Auf dem Display erscheint "rtC"

### 6.3.6 Menü verlassen

Schritt	Taste	Vorgang	Resultat
1		So oft wie notwendig kurz drücken	 <p>Auf dem Display wird der Wert der in Parameter /t1 eingestellten Größe angezeigt. Siehe Konfigurationsparameter.</p>

## 6.4 Verwendung der App MY I.D.

### 6.4.1 Erste Verwendung der App

Nach dem Einschalten des Monoblocks folgendermaßen vorgehen:

1. Laden Sie die MY I.D. App kostenlos aus dem Apple App Store oder Google Play Store herunter.
2. Erstellen Sie Ihr Rivacold-Konto.
3. Verbinden Sie die App mit dem Monoblock, siehe "Registrierung des Monoblocks mit dem QR-Code" auf der nächsten Seite oder "Registrierung des Monoblocks mit dem numerischen Code" auf Seite 26.

### 6.4.2 Position des QR-Codes

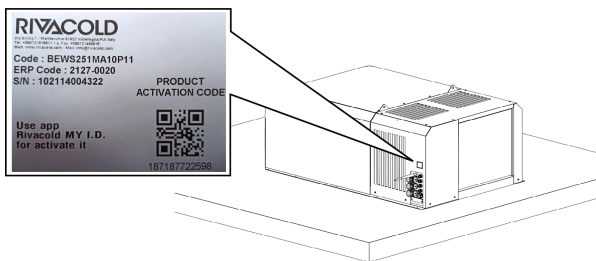

### 6.4.3 Registrierung des Monoblocks mit dem QR-Code

1. Wählen Sie das Menü ☰ aus.

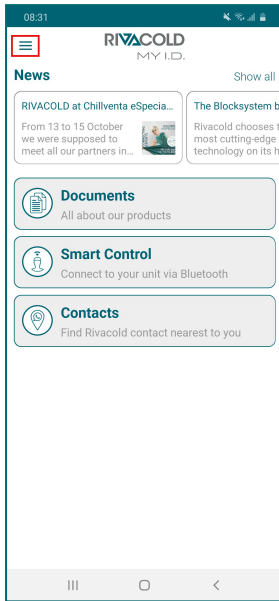

2. Einheit auswählen.

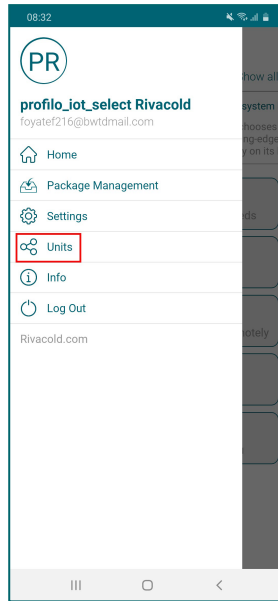

3. + auswählen.

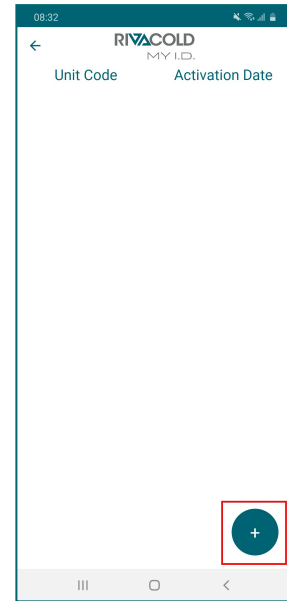

4. Wählen Sie QR Scannen.

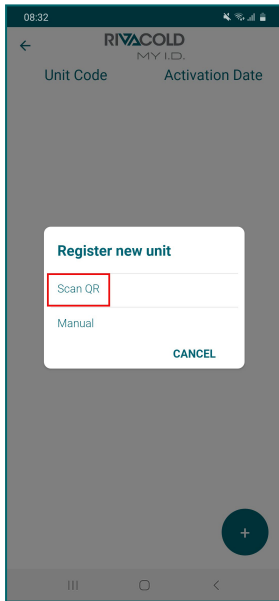

5. Nehmen Sie den QR-Code neben dem Typenschild ins Bild.



6. Die Option zur Positionsteilung wählen. Jetzt erscheint der Monoblock in der Liste der kontrollierten Geräte.

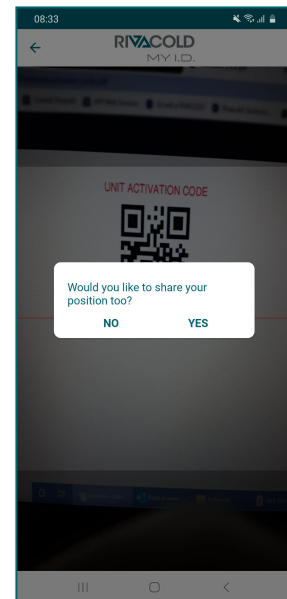

## 6.4.4 Registrierung des Monoblocks mit dem numerischen Code

1. Menü auswählen ☰

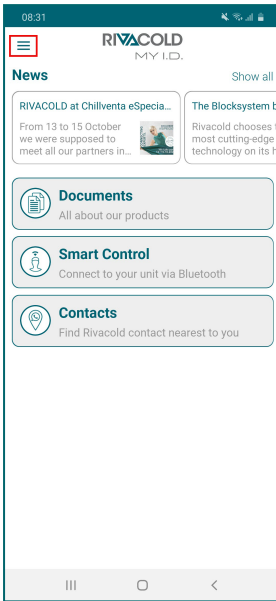

2. Einheit auswählen.

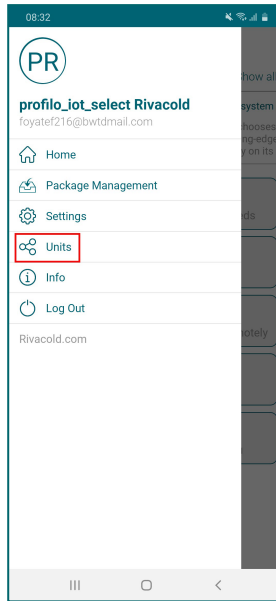

3. + auswählen.

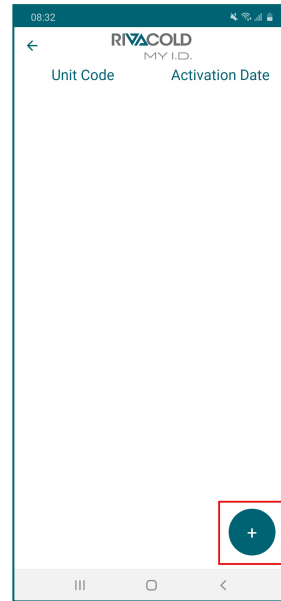

4. Manuell auswählen.

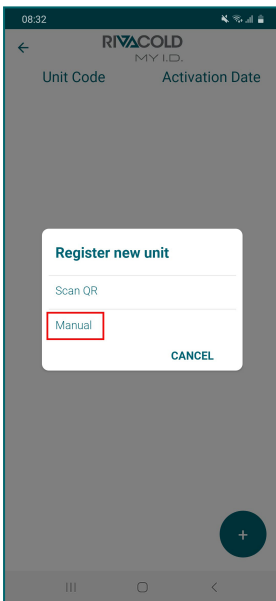

5. Den Code des Monoblocks neben dem Typenschild eingeben und OK wählen.

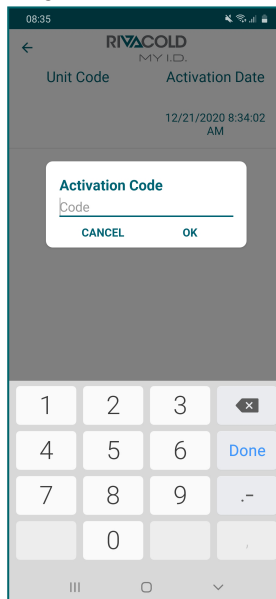

6. Die Option zur Positionsteilung wählen. Jetzt erscheint der Monoblock in der Liste der kontrollierten Geräte.

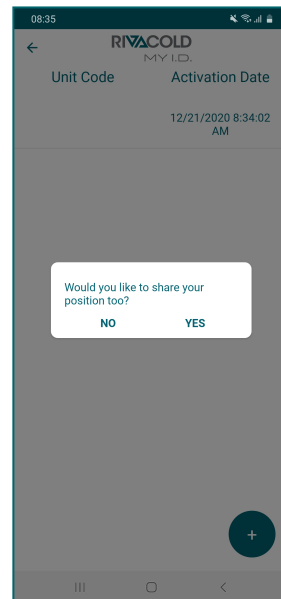

## 6.4.5 Zugriff auf den Monoblock über Bluetooth

1. Smart Control auswählen.

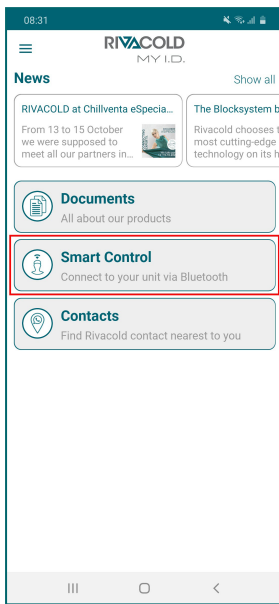

2. Den zu steuernden Monoblock auswählen.

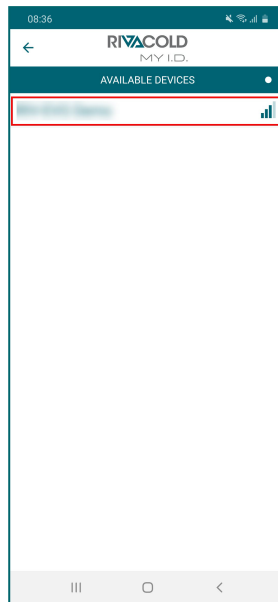

3. Das Profil auswählen, mit dem man sich authentifizieren möchte.

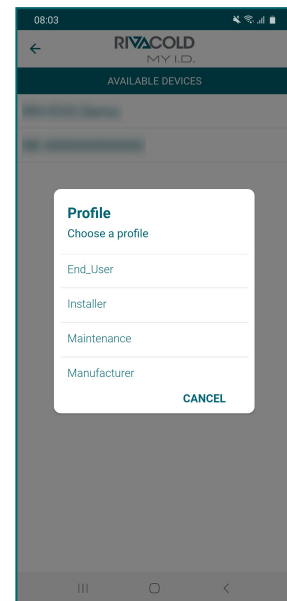

4. Das Passwort für den Zugriff auf das Kontrollfeld eingeben, siehe "Passwörter" unten.

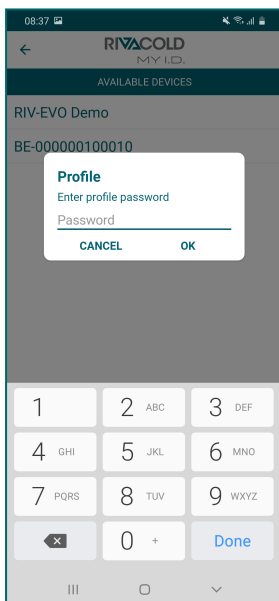

5. Den gewünschten Vorgang auswählen.

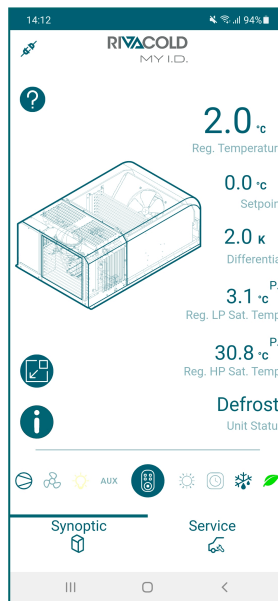

## 6.5 Passwörter

### 6.5.1 Zugriffsebenen für Parameter

Der Zugriff auf das Parametermenü und die Steuerung des Monoblocks von der App sind passwortgeschützt.

Es gibt zwei Zugriffsebenen, eine für den Installateur und eine für den Endbenutzer.

Nach einigen Minuten der Inaktivität erlischt die Erlaubnis zur Änderung der Parameter und der Controller kehrt zum Startbildschirm zurück.

### 6.5.2 Werkseitiges Passwort

Nachfolgend sind die voreingestellten Passwörter für den Zugriff auf die Parameter und den Monoblock per App aufgeführt. Der Installateur kann beide Passwörter ändern, während der Endbenutzer nur sein eigenes ändern kann. Das vollständige Handbuch zur MY I.D.-App nachschlagen.

Profil	Profil MY I.D.	Passwort
Endbenutzer	End_User	2201
Installateur	Installer	2300



## 7. Quick-Menü

Dieser Abschnitt umfasst die folgenden Themen:

7.1 An den Mikro-USB-Anschluss anschließen .....	29
7.2 Beschreibung des Quick-Menüs .....	29
7.3 Anzeige des Status der Ein- und Ausgänge .....	30
7.4 Download und Upload .....	33
7.5 Alarm-Historie .....	34
7.6 Alarm-Historie HACCP .....	34
7.7 Systeminformationen .....	36
7.8 Sperren und Entsperrungen des Kontrollfelds .....	37

### 7.1 An den Mikro-USB-Anschluss anschließen

#### 7.1.1 Wann verbinden

Dieses Verfahren ausführen, wenn die Konfiguration der Monoblockparameter im externen Speicher gespeichert werden soll.

#### 7.1.2 Vorgehensweise

Auf die Schalttafel **[A]** zugreifen, indem die linke Seitenplatte **[B]** und die Platte der Schalttafel **[C]** zu entfernen sind (siehe "Feste trennende Schutzeinrichtungen" auf Seite 7) und sich mit dem Mikroanschluss USB verbinden (siehe "USB-Port-Verbindung" auf Seite 9).

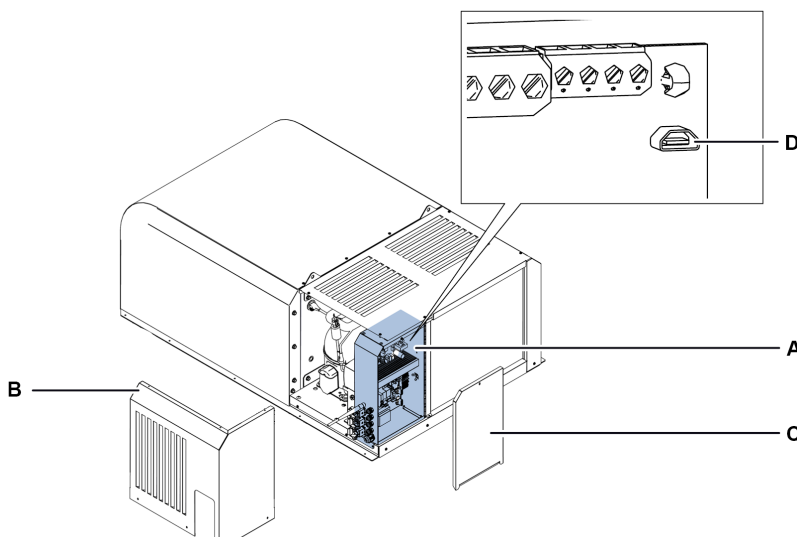





### 7.2 Beschreibung des Quick-Menüs

#### 7.2.1 Funktionen

Das Quick-Menü bietet direkten Zugriff auf einige Controller-Funktionen:

Funktionscode	Beschreibung
IOS	Ermöglicht die Statusanzeige der Monoblock-Ein- und Ausgänge.
d/U	Ermöglicht das Herunterladen und Laden der Parameterkonfigurationen.
HAL	Ermöglicht die Anzeige und Speicherung der Alarmhistorie.
HCP	Ermöglicht die Anzeige und Speicherung der HACCP-Alarmhistorie.
InF	Ermöglicht die Anzeige der Controller-Informationen.
LOC	Gestattet die Sperrung und Entsperrung der Tastatur des Kontrollfelds.

### 7.2.2 Zugriff auf das Quick-Menü

Schritt	Taste	Vorgang	Resultat
1		3 Sekunden lang gedrückt halten und freigeben.	 Der erste Punkt des Quick-Menüs erscheint auf dem Display.
2		Kurz drücken, um den gewünschten Menüpunkt anzuzeigen.	
3	<b>SET</b>	Kurz drücken.	 Auf dem Display erscheint der erste Punkt des ausgewählten Untermenüs.

### 7.3 Anzeige des Status der Ein- und Ausgänge

 *Quick menu > IOS*







#### 7.3.1 Verfügbare Funktionen

Funktionscode	Beschreibung
<b>AI</b>	Anzeige der Werte der analogen Eingänge.
<b>dl</b>	Anzeige der Werte der digitalen Eingänge.
<b>AA</b>	Anzeige der Werte der analogen Ausgänge.
<b>dO</b>	Anzeige der Werte der digitalen Ausgänge.
<b>EEV</b>	Die Werte zu den elektronischen Einspritzventilen ansehen.

#### 7.3.2 Wie der Status eines Eingangs/Ausgangs angezeigt wird.

Nachfolgend wird ein Beispiel für die Anzeige des Status von Eingang T21 (Verdampfer-Temperatur-Fühler) gezeigt.

 *IOS > AI*

Schritt	Taste	Vorgang	Resultat
1		3 Sekunden lang gedrückt halten und freigeben.	 Der erste Punkt des Quick-Menüs erscheint auf dem Display.
2	<b>SET</b>	Kurz drücken.	 Auf dem Display erscheint "AI".
3	<b>SET</b>	Kurz drücken.	 Auf dem Display erscheint der erste Punkt des Abschnitts "AI".
4		Kurz drücken, um den gewünschten Analogeingang anzuzeigen.	
5	<b>SET</b>	Kurz drücken.	 Auf dem Display erscheint der vom Temperatur-Fühler Verdampfer erfasste Wert.

**7.3.3 Tabelle Ein- und Ausgänge**

Beschreibung der Gruppe	Gruppe	I/O	Beschreibung I/O
Analogeingänge	<b>AI</b>	<b>T11</b>	Temperatur-Fühler Kühlzelle
		<b>T21</b>	Temperatur-Fühler Verdampfer
		<b>T12</b>	Temperatur-Fühler Kühlzelle 2
		<b>T22</b>	Temperatur-Fühler Verdampfer 2
		<b>LP1</b>	Niederdrucksonde Kreislauf 1
		<b>HP1</b>	Hochdrucksonde Kreislauf 1
		<b>LP2</b>	Niederdrucksonde Kreislauf 2
		<b>HP2</b>	Hochdrucksonde Kreislauf 2
		<b>LP3</b>	Niederdrucksonde Kreislauf 3
		<b>HP3</b>	Hochdrucksonde Kreislauf 3
		<b>STA</b>	Fühler Umgebungstemperatur
		<b>STL</b>	Temperatur-Fühler Ansaugung
		<b>STH</b>	Temperatur-Fühler Ablauf
		<b>LIQ</b>	Temperatur-Fühler Flüssigkeit
		<b>STE</b>	Temperatur-Fühler Verdampfung
		<b>BPE</b>	Druckfühler Verdampfer
		<b>HCP</b>	Temperatur-Fühler HACCP
		<b>HUM</b>	Feuchtigkeitssonde
<b>SG1</b>	Allgemeine Sonde 1		
<b>SG2</b>	Allgemeine Sonde 2		
Digitaleingänge	<b>DI</b>	<b>PSH</b>	Hochdruck Pressostat
		<b>PSL</b>	Niederdruck Pressostat
		<b>PDL</b>	Pumpdown Druckwächter
		<b>SR1</b>	Tür-Kontaktschalter
		<b>CO1</b>	Alarm Kompressor 1
		<b>CO2</b>	Alarm Kompressor 2
		<b>CO3</b>	Alarm Kompressor 3
		<b>ONF</b>	On/Off von Digitaleingang
		<b>EGS</b>	Energy Saving von Digitaleingang
		<b>EAL</b>	Schwerer Externer Alarm
		<b>GN1</b>	Allgemeiner Eingang 1
		<b>GN2</b>	Allgemeiner Eingang 2
		Analogausgänge	<b>AA</b>
<b>M1</b>	Kompressor		
<b>VE1</b>	Verdampfergebläse		
<b>VE2</b>	Verdampfergebläse 2		
<b>HEA</b>	Heiß		
<b>YVW</b>	Elektroventil Wasser		
<b>GEN</b>	Allgemeiner Analogausgang		

Beschreibung der Gruppe	Gruppe	I/O	Beschreibung I/O
Digitalausgänge	DO	M1	Kompressor 1
		M2	Kompressor 2
		M3	Kompressor 3
		VC	Ventilatoren des Kondensators
		DF1	Abtauung Verdampfer
		DF2	Abtauung Verdampfer 2
		VE1	Verdampfergebläse
		VE2	Verdampfergebläse 2
		ONF	On/Off von Digitalausgang
		ALR	Alarm
		RS1	Ablaufwiderstand Verdampfer
		RS2	Ablaufwiderstand Verdampfer 2
		YV1	Magnetventil PWM
		YVL	Magnetventil Flüssigkeit
		YVW	Magnetventil Wasser
		HEA	Heiß
		HUM	Befeuchter
		DEU	Entfeuchter
		VTP	Einspritzventil Taste
		HL1	Kühlzellenbeleuchtung
GN1	Allgemeiner Ausgang 1		
GN2	Allgemeiner Ausgang 2		
Elektronisches Ventil	EEV	PC1	Prozentsatz Öffnung Ventil 1
		ST1	Schritt Öffnung Ventil 1
		EP1	Verdampfungsdruck Ventil 1
		ET1	Verdampfungstemperatur Kreislauf 1
		SH1	Überhitzung Kreislauf 1
		PC2	Prozentsatz Öffnung Ventil 2
		ST2	Schritt Öffnung Ventil 2
		EP2	Verdampfungsdruck Ventil 2
		ET2	Verdampfungstemperatur Kreislauf 2
		SH2	Überhitzung Kreislauf 2
		PC3	Prozentsatz Öffnung Ventil 3
		ST3	Schritt Öffnung Ventil 3
		EP3	Verdampfungsdruck Ventil 3
		ET3	Verdampfungstemperatur Kreislauf 3
		SH3	Überhitzung Kreislauf 3

## 7.4 Download und Upload

### 7.4.1 Verfügbare Funktionen

**Hinweis:** Der Monoblock muss auf **OFF** stehen.

 Quick menu > d/L

Funktionscode	Beschreibung
dnL	Herunterladen der Konfiguration der derzeit verwendeten Parameter
UPL	Laden einer Konfiguration
dLL	Laden des während des Betriebs erzeugten Logs
SOF	Aktualisierung der Controller-Software











### 7.4.2 Wie man herunterladen kann

Nachstehend finden Sie ein Beispiel für das Herunterladen der verwendeten Parameter.

**Anmerkung:** Um das Herunterladen der Parameterkonfiguration zu starten, müssen Sie als Installateur angemeldet sein, siehe Passwörter.

**Hinweis:** Das folgende Verfahren gilt auch für die Funktionen UPL, dLL und SOF.

 d/L > dnL

Schritt	Taste	Vorgang	Resultat
1		3 Sekunden lang gedrückt halten und freigeben.	 Der erste Punkt des Quick-Menüs erscheint auf dem Display.
2		Kurz drücken, um den gewünschten Menüpunkt anzuzeigen.	
3	<b>SET</b>	Kurz drücken.	
4	<b>SET</b>	Kurz drücken.	 Auf dem Display erscheint "no".
5		Kurz drücken.	
6	<b>SET</b>	Kurz drücken.	 Wenn die Speicherung korrekt durchgeführt wurde, erscheint "dOn" auf dem Display.  Wenn das Speichern nicht erfolgreich war, erscheint "Err" auf dem Display. Vorgang wiederholen.

**Hinweis (\*):** Die Parameterkonfiguration wird in einer Datei im txt-Format mit dem Namen *Export\_1* gespeichert.

## 7.5 Alarm-Historie









### 7.5.1 Verfügbare Funktionen

 *Quick menu > HAL*

Funktionscode	Beschreibung
ALL	Anzeige der Alarmhistorie
dLA	Herunterladen der Alarmhistorie

### 7.5.2 Wie man die Alarmhistorie anzeigt

 *HAL > ALL*

Schritt	Taste	Vorgang	Resultat
1		3 Sekunden lang gedrückt halten und freigegeben.	 Der erste Punkt des Quick-Menüs erscheint auf dem Display.
2		Kurz drücken, um den gewünschten Menüpunkt anzuzeigen.	
3	<b>SET</b>	Kurz drücken.	 Auf dem Display erscheint "ALL".
4	<b>SET</b>	Kurz drücken.	 Die Anzeige zeigt den Code des zuletzt in der Historie aufgezeichneten Alarms an.
5		Kurz drücken, um die Alarmcodes in der Historie anzuzeigen.	

## 7.6 Alarm-Historie HACCP

 *Quick menu > HCP*









### 7.6.1 Verfügbare Funktionen

Funktionscode	Beschreibung
HC1	Anzeige der HACCP-Alarmhistorie wegen hoher Temperatur.
HC2	Anzeige der HACCP-Alarmhistorie wegen defekter Sonde.
HC3	Anzeige der HACCP-Alarmhistorie wegen Blackout.
DLH	Herunterladen der HACCP-Alarmhistorie.

### 7.6.2 Wie man die HACCP-Alarmhistorie anzeigt











Nachfolgend finden Sie ein Beispiel für die Anzeige der HACCP-Alarmhistorie wegen hoher Temperaturen.



 **Quick menu > HCP > HC1**

Schritt	Taste	Vorgang	Resultat
1		3 Sekunden lang gedrückt halten und freigegeben.	 Der erste Punkt des Quick-Menüs erscheint auf dem Display.
2		Kurz drücken, um den gewünschten Menüpunkt anzuzeigen.	
3	<b>SET</b>	Kurz drücken.	 Auf dem Display erscheint "HC1".
4	<b>SET</b>	Kurz drücken.	 Auf dem Display wird die im letzten HACCP-Alarm aufgezeichnete Temperatur angezeigt.
5		Kurz drücken, um die in der HACCP-Alarmhistorie aufgezeichneten Temperaturen anzuzeigen.	

### 7.6.3 Herunterladen der HACCP-Alarmhistorie

 **Quick menu > HCP > DLH**

Schritt	Taste	Vorgang	Resultat
1		3 Sekunden lang gedrückt halten und freigegeben.	 Der erste Punkt des Quick-Menüs erscheint auf dem Display.
2		Kurz drücken, um den gewünschten Menüpunkt anzuzeigen.	
3	<b>SET</b>	Kurz drücken.	 Auf dem Display erscheint "HC1".
4		Kurz drücken, um den gewünschten Menüpunkt anzuzeigen.	
5	<b>SET</b>	Kurz drücken.	 Auf dem Display erscheint "no".
6		Kurz drücken.	

Schritt	Taste	Vorgang	Resultat
7	SET	Kurz drücken.	 Wenn die Speicherung korrekt durchgeführt wurde, erscheint "dOn" auf dem Display.  Wenn das Speichern nicht erfolgreich war, erscheint "Err" auf dem Display. Vorgang wiederholen.

## 7.7 Systeminformationen







 Quick menu > InF

### 7.7.1 Verfügbare Funktionen

Funktionscode	Beschreibung
VEr	Anzeige der Version der auf dem Controller installierten Software.
OS	Anzeige der Version des auf dem Controller installierten Betriebssystems.
BOt	Anzeige der Startversion.
RTC	Informationen über Uhr und Zeitzone

### 7.7.2 Anzeige der installierten Softwareversion

 InF > VEr









Schritt	Taste	Vorgang	Resultat
1		3 Sekunden lang gedrückt halten und freigegeben.	 Der erste Punkt des Quick-Menüs erscheint auf dem Display.
2		Kurz drücken, um den gewünschten Menüpunkt anzuzeigen.	
3	SET	Kurz drücken.	 Auf dem Display erscheint "VEr".
4	SET	Kurz drücken.	 Auf dem Display erscheint die Version der auf dem Controller installierten Software.







## 7.8 Sperren und Entsperren des Kontrollfelds

### 7.8.1 Sperren des Kontrollfelds

 Quick menu > LOC

Schritt	Taste	Vorgang	Resultat
1		3 Sekunden lang gedrückt halten und freigegeben.	 Der erste Punkt des Quick-Menüs erscheint auf dem Display.
2		Kurz drücken, um den gewünschten Menüpunkt anzuzeigen.	
3	<b>SET</b>	Kurz drücken.	 Auf dem Display erscheint "YES". 
4	<b>SET</b>	Kurz drücken.	  Auf dem Display erscheint für einige Sekunden "LOC".

### 7.8.2 Entsperren des Kontrollfelds

Schritt	Taste	Vorgang	Resultat
1	 	3 Sekunden lang gleichzeitig drücken.	  Auf dem Display erscheint für einige Sekunden "unL" und der in dem Parameter /t1 eingestellte Größenwert, siehe "Konfigurationsparameter" auf Seite 39.

## 8. Parameter

Dieser Abschnitt umfasst die folgenden Themen:

8.1 Struktur des Parameter-Menüs .....	38
8.2 Konfigurationsparameter .....	39
8.3 Werkparameter wiederherstellen. ....	41
8.4 Service-Parameter .....	42
8.5 Eingabe-/Ausgabeparameter .....	42
8.6 Einstellparameter .....	43
8.7 Kompressor-Parameter .....	44
8.8 Kondensator-Parameter .....	45
8.9 Abtauparameter .....	46
8.10 Parameter des Verdampfergebläses .....	48
8.11 Parameter des Elektronischen Ventils .....	49
8.12 Schutzvorrichtungen des Elektronischen Ventils .....	51
8.13 Parameter Tür-Kontaktschalter und Kühlzellenbeleuchtung .....	53
8.14 Parameter der Alarme .....	53
8.15 Parameter allgemeine Funktionen .....	58
8.16 Parameter allgemeine Einstellungen .....	59

### 8.1 Struktur des Parameter-Menüs

#### 8.1.1 Struktur des Menüs mit Zugang Installateur

1. Ebene		2. Ebene	
Menü	Beschreibung	Menü	Beschreibung
<b>CNF</b>	Konfiguration		
<b>SER</b>	Service	<b>INS</b>	Installateur
		<b>CLO</b>	Klonierung
<b>I/O</b>	Eingänge/Ausgänge	<b>UE</b>	Universal-Eingänge
		<b>AA</b>	Analogausgänge
<b>REG</b>	Einstellung	<b>CLD</b>	Kühlung
		<b>NZ</b>	Neutrale Zone
		<b>HUM</b>	Feuchtigkeit
<b>CMP</b>	Kompressor	<b>PRE</b>	Druck
		<b>TME</b>	Zeit
		<b>AOM</b>	Analogausgang Kompressor
<b>CND</b>	Kondensator	<b>REG</b>	Einstellung
		<b>AOC</b>	Analogausgang Kondensator
<b>DEF</b>	Abtauung	<b>DFR</b>	Abtauung
<b>FAN</b>	Verdampfergebläse		
<b>EEV</b>	Elektronisches Ventil	<b>REG</b>	Einstellung
		<b>PRO</b>	Schutzvorrichtungen
<b>DOL</b>	Tür und Beleuchtung Kühlzelle		
<b>ALM</b>	Alarme	<b>IN</b>	Alarme von Eingängen
		<b>OP</b>	Alarme von Eingriffen
		<b>HCP</b>	HACCP-Alarme
		<b>ALS</b>	Alarmeinstellung
<b>GEF</b>	Allgemeine Funktionen	<b>ALF</b>	Allgemeine Alarme

1. Ebene		2. Ebene	
Menü	Beschreibung	Menü	Beschreibung
STG	Einstellungen	RTC	Uhr
		BMS	Überwachung
		NET	Master/Slave
		PWD	Passwort
		INI	Initialisierung
		UOM	Maßeinheit
OUT	Logout		

### 8.1.2 Struktur des Menüs mit Zugang Benutzer

1. Ebene		2. Ebene	
Menü	Beschreibung	Menü	Beschreibung
REG	Einstellung	CLD	Kühlung
		NZ	Neutrale Zone
		HUM	Feuchtigkeit
CND	Kondensator	REG	Einstellung
ALM	Alarmer	HCP	HACCP-Alarmer
STG	Einstellungen	RTC	Uhr
		PWD	Passwort
		UOM	Maßeinheit
OUT	Logout		

## 8.2 Konfigurationsparameter

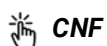

CNF

### 8.2.1 Parameterliste

Parameter	Beschreibung	Optionen	Maßeinheit	Range	Default (*)
Unt	Auswählen der auf die Einheit anzuwendenden Vorkonfiguration	1 – BEST WT Mitteltemperatur mit 1 Kompressor	-	1...99	0
		2 - BEST WT Niedrige Temperatur mit 1 Kompressor			
		3 – BEST WT Mitteltemperatur mit 2 Kompressoren			
		4 – BEST WT Niedrige Temperatur mit 2 Kompressoren			
UnG	Auswahl des Kühlgases	Gas-Code (**)	-	1...40	7
Con	Verwaltung der Verdichtung	1 – LUFT – Parallel zum Kompressor	-	1...5	Luft: 1 Wasser: 4
		2 – LUFT – On/Off			
		3 – LUFT – Variable Geschwindigkeit			
		4 – WASSER – On/Off			
		5 – WASSER –			

Parameter	Beschreibung	Optionen	Maßeinheit	Range	Default (*)
<b>P U t</b>	Auswahl Elektronisches Ventil	Durchflusskontrolle	-	0...2	0
		0 – keines			
		1 – Elektronisches Impulsventil			
<b>P U n</b>	Modellauswahl Stepperventil	2 – Elektronisches Stepperventil	-	0...9	1
		0 - Vom Benutzer definiert			
		1 - Carel E2Vu			
		2 - Danfoss/Saginomya KV			
		3 - Sporlan ESX			
		4 - Alco EXM/EXL			
		5 - Sanhua L Series			
		6 - Hualu DPF 12V			
		7 - Hualu SPF 12V			
		8 - Hualu EPF-VPF 12V			
9 - Sanhua LPF					
<b>P t i</b>	Auswahl Display-Anzeigen	1 - Temperatur-Fühler Kühlzelle	-	1...9	9
		2 - Temperatur-Fühler Verdampfer1			
		3 - Temperatur-Fühler Kühlzelle 2			
		4 - Temperatur-Fühler Verdampfer 2			
		5 - Feuchtigkeitssonde			
		6 - Allgemeine Sonde 1			
		7 - Allgemeine Sonde 2			
		8 - Sollwert Kühlung			
		9 - Temperatur-Fühler Kälteeinstellung			

**Anmerkung (\*)**: BT- und TN-Parameter sind gleich, außer wenn angegeben

**Anmerkung (\*)**: Gas-Code

1 - R22	6 - R507A	11 - R744	16 - R413A	21 - R245FA	26 - R23	31 - R442A	36 - R452A
2 - R134a	7 - R290	12 - R728	17 - R422A	22 - R407F	27 - HFO1234yf	32 - R447A	37 - R508B
3 - R404A	8 - R600	13 - R1270	18 - R423A	23 - R32	28 - HFO1234ze	33 - R448A	38 - R452B
4 - R407C	9 - R600a	14 - R417A	19 - R407A	24 - HTR01	29 - R455A	34 - R449A	39 - R513A
5 - R410A	10 - R717	15 - R422D	20 - R427A	25 - HTR02	30 - R170	35 - R450A	40 - R454B

## 8.2.2 Parameter CoM

### Luftkondensation

- **CoM** = 1: Parallel zum Kompressor. Der Start der Ventilatoren erfolgt gleichzeitig mit der Aktivierung von mindestens einem der Kompressoren. Bei Abtauung mit Heißgas sind die Ventilatoren ausgeschaltet.
- **CoM** = 2: ON/OFF. Der Start der Ventilatoren wird durch den Druckwert der Verdichtung gesteuert:
  - bei einem höheren Regelverdichtungsdruck als **SCO**, sind die Ventilatoren aktiv.
  - bei einem geringeren Regelverdichtungsdruck als **SCO - dCO** bleiben die Ventilatoren stehen.
- **CoM** = 3: Variable Geschwindigkeit. Der Start der Ventilatoren wird durch den Druckwert der Verdichtung gesteuert, und ihre Drehzahl variiert je nach der Einstellung der Verdichtung:
  - bei einem höheren Regelverdichtungsdruck von (**SCO - dCO**) + **AOF** laufen die Ventilatoren mit geregelter Drehzahl.

- bei einem Regelverdichtungsdruck von **SCO + dCO** laufen die Ventilatoren mit maximaler Drehzahl.
- bei einem geringeren Regelverdichtungsdruck als **SCO - dCO** bleiben die Ventilatoren stehen.

**Anmerkung:** Für die Beschreibung der Parameter **SCO**, **dCO** und **AOF** siehe "Kondensator-Parameter" auf Seite 45.







### Wasserkondensation

- **CoM = 4:** ON/OFF. Das Wassermagnetventil ist immer aktiv, wenn der Monoblock eingeschaltet ist. Das Wassermagnetventil wird nur während des Abtauens deaktiviert.
- **CoM = 5:** Durchflusskontrolle. Das Wassermagnetventil wird anhand des Druckwerts der Regelverdichtung eingestellt, um ihn auf dem Sollwert zu halten. Das Wassermagnetventil wird nur während des Abtauens deaktiviert.

## 8.3 Werkparameter wiederherstellen.

### 8.3.1 Vorgehensweise

Zurücksetzen aller Parameter auf den Werkswert entsprechend der Maschinenkonfiguration (Durchführung des Verfahrens bei ausgeschalteter Maschine).

Schritt	Taste	Vorgang	Resultat
1	-	Passwort eingeben. Siehe "Passwort eingeben" auf Seite 20.	Zugriff freigegeben
2	SET ▲	Gleichzeitig 3 Sekunden lang gedrückt halten und freigeben.	 Auf dem Display erscheint "CnF".
3	SET	Kurz drücken.	 Auf dem Display erscheint „Unt“.
4	SET	Kurz drücken.	 Auf dem Display erscheint „n 1“.
5	▲ ▼	Verwenden Sie die Pfeile, um die gewünschte Konfiguration auszuwählen: 1. BEST WT TN 1 Kompressor 2. BEST WT BT 1 Kompressor 3. BEST WT TN 2 Kompressoren 4. BEST WT BT 2 Kompressoren	
6	SET	Kurz drücken.	 Auf dem Display erscheint „rUn“.  Am Ende des Vorgangs wird auf dem Display „dOn“ angezeigt.
7		Wenn Sie fertig sind, drücken Sie viermal kurz, um zum Hauptbildschirm zurückzukehren.	

## 8.4 Service-Parameter

### 8.4.1 Parameterliste Installateur

 SEr > InS

Parameter	Beschreibung	Optionen	Maßeinheit	Range	Default (*)
<b>Chd</b>	Auswahl der Anschlussklemmentypologie	0 - pLed 1 - pGD	-	0..1	0

**Anmerkung (\*):** BT- und TN-Parameter sind gleich, außer wenn angegeben

## 8.5 Eingabe-/Ausgabeparameter

### 8.5.1 Universal-Eingänge

 E/A > UE

Parameter	Beschreibung	Optionen	Maßeinheit	Range	Default (*)
<b>U17</b>	Offsetwert für UI1 (Kühlzellentemperatur-Fühler)	-	°C/°F	99,9...+99,9	0
<b>U27</b>	Offsetwert für UI2 (Verdampfer-Temperaturfühler)	-	°C/°F	99,9...+99,9	0
<b>U37</b>	Offset-Wert für UI3 (relativ zum Eingang B3 der Karte)	-	Bar/PSI - °C/°F	99,9...+99,9	0
<b>U47</b>	Offset-Wert für UI4 (relativ zum Eingang B4 der Karte)	-	Bar/PSI - °C/°F	99,9...+99,9	0
<b>U57</b>	Offset-Wert für UI5 (relativ zum Eingang B5 der Karte)	-	Bar/PSI - °C/°F	99,9...+99,9	0
<b>U67</b>	Offset-Wert für UI6 (relativ zum Karteneingang B6)	-	Bar/PSI - °C/°F	99,9...+99,9	0
<b>U77</b>	Offset-Wert für UI7 (relativ zum Eingang B7 der Karte)	-	Bar/PSI - °C/°F	99,9...+99,9	0
<b>U87</b>	Offset-Wert für UI8 (relativ zum Eingang B8 der Karte)	-	Bar/PSI - °C/°F	99,9...+99,9	0

**Anmerkung (\*):** BT- und TN-Parameter sind gleich, außer wenn angegeben

### 8.5.2 Analogausgänge

 E/A > AA

Parameter	Beschreibung	Optionen	Maßeinheit	Range	Default (*)
<b>P13</b>	Auswahl des Minimalwertes des Analogausgangs AO1 (bezogen auf den Ausgang Y1 der Karte)	-	%	0,0...Y14	0
<b>P14</b>	Auswahl des Maximalwertes des Analogausgangs AO1 (bezogen auf den Ausgang Y1 der Karte)	-	%	Y13...100,0	100

Parameter	Beschreibung	Optionen	Maßeinheit	Range	Default (*)
<b>Y23</b>	Auswahl des Mindestwertes des Analogausgangs AO2 (bezogen auf den Ausgang Y2 der Karte)	-	%	0,0...Y24	0
<b>Y24</b>	Auswahl des Maximalwertes des Analogausgangs AO2 (bezogen auf den Ausgang Y2 der Karte)	-	%	Y23...100,0	100

**Anmerkung (\*):** BT- und TN-Parameter sind gleich, außer wenn angegeben

## 8.6 Einstellparameter

### 8.6.1 Liste der Kühlparameter

 **rEG > CLd**

Parameter	Beschreibung	Optionen	Maßeinheit	Range	Default (*)
<b>SEt</b>	Sollwert Kälte	-	°C/°F	LSE...HSE	TN: 0 BT: -20
<b>dIF</b>	Temperaturunterschied Kälte	-	K/°F	0...99,9	2
<b>OSP</b>	Energieeinsparungs-Offset für den Kältesollwert	-	K/°F	-20,0...20,0	5
<b>brM</b>	Aktiviert den Notbetrieb, wenn die Kontrollsonde defekt ist	0 - Nein	-	0...1	1
		1 - Ja			
<b>brC</b>	Zykluszeit für den Notbetrieb bei defekter Kontrollsonde	-	min	0...99	30

**Anmerkung (\*):** BT- und TN-Parameter sind gleich, außer wenn angegeben

### 8.6.2 Parameter OSP

Der Parameter **OSP** ist ein Offset, der auf den Sollwert **angewendet werden** kann, wenn die Funktion Energy Saving im **DI** oder **BMS aktiviert ist**.

### 8.6.3 Parameter brM und brC

Der Parameter **brM** aktiviert den Notfallbetrieb im Falle einer defekten Kontrollsonde. Der Betrieb sieht das zyklische Ein- und Ausschalten der Einheit für die durch **brC** definierte Zeit vor.

**Anmerkung:** Der Notfallbetrieb kann nicht als Standardeinstellung oder für längere Zeiträume festgelegt werden.

### 8.6.4 Parameterliste der Neutralen Zone

 **rEG > NZ**

Parameter	Beschreibung	Optionen	Maßeinheit	Range	Default (*)
<b>dnZ</b>	Temperaturunterschied Neutrale Zone	-	K/°F	0...99,9	2
<b>dhE</b>	Temperaturunterschied Wärme	-	K/°F	0...99,9	2

**Anmerkung (\*):** BT- und TN-Parameter sind gleich, außer wenn angegeben

### 8.6.5 Parameter dnZ

Legt den Bereich um die **Solltemperatur** fest, innerhalb dessen die Kühl- und Heizanforderung auf null gesetzt werden.

### 8.6.6 Parameterliste Befeuchtung/Entfeuchtung

 *rEG > HUM*

Parameter	Beschreibung	Optionen	Maßeinheit	Range	Default (*)
<b>S h U</b>	Sollwert Befeuchtung	-	%	LHU...HHU	80
<b>d h U</b>	Differenz Befeuchtung	-	%	0...99,9	10
<b>S d E</b>	Sollwert Entfeuchtung	-	%	LDE...HDE	30
<b>d d E</b>	Differential Entfeuchtung	-	%	0...99,9	10

*Anmerkung (\*): BT- und TN-Parameter sind gleich, außer wenn angegeben*

## 8.7 Kompressor-Parameter

### 8.7.1 Liste der Druck-Parameter

 *CMP > PrE*

Parameter	Beschreibung	Optionen	Maßeinheit	Range	Default (*)
<b>S P r</b>	Druck-Sollwert für Einstellung variable Kompressor-Kapazität	-	bar/psi	LPR...HPR	0.8
<b>d P r</b>	Druck-Differential für Einstellung variable Kompressor-Kapazität	-	bar/psi	0...99,9	0.4
<b>i P r</b>	Integralzeit für PID-Einstellung Kompressor	-	s	0...999	100
<b>t P d</b>	Schwellenwert Pumpdown-Abschaltung von Saugdruckeinstellung	-	bar/psi	A65...99,9	1.4
<b>d P d</b>	Differential Pumpdown-Abschaltung von Saugdruckeinstellung	-	bar/psi	0...99,9	0.3
<b>t o P</b>	Maximale Zeit für Pumpdown-Abschaltung	-	min	0...999	5

*Anmerkung (\*): BT- und TN-Parameter sind gleich, außer wenn angegeben*



## 8.7.2 Liste der Zeitparameter

 **CMP > tME**

Parameter	Beschreibung	Optionen	Maßeinheit	Range	Default (*)
<b>0 d 0</b>	Startverzögerung der Einheit beim Anlassen oder nach einem Blackout	-	s	0...999	60

**Anmerkung (\*):** BT- und TN-Parameter sind gleich, außer wenn angegeben

## 8.7.3 Liste der Kühlparameter

 **CMP > CLd**

Parameter	Beschreibung	Optionen	Maßeinheit	Range	Default (*)
<b>R 0 C</b>	Mindestwert für Analogausgang Kompressor	-	%	0...100	0

**Anmerkung (\*):** BT- und TN-Parameter sind gleich, außer wenn angegeben

## 8.8 Kondensator-Parameter

### 8.8.1 Liste der Einstellparameter

 **Cnd > rEG**

Parameter	Beschreibung	Optionen	Maßeinheit	Range	Default (*)
<b>S C 0</b>	Druck-Sollwert für Verdichtungseinstellung	-	bar/psi	LCO...HCO	12
<b>d C 0</b>	Druck-Differential für Verdichtungseinstellung	-	bar/psi	0...99,9	2
<b>, C 0</b>	Integralzeit für PID-Einstellung Verdichtung	-	s	0...999	100
<b>E F C</b>	Aktiviert gleitende Verdichtungsfunktion	0 - Deaktiviert	-	0...1	0
		1 - Aktiviert			
<b>d F C</b>	Konstanter Wert für gleitende Verdichtung	-	K/°F	-99,9...99,9	2

**Anmerkung (\*):** BT- und TN-Parameter sind gleich, außer wenn angegeben

### 8.8.2 Parameter EFC

#### Gleitende Verdichtung

Bei der gleitenden Verdichtung ist die Einstellung der Verdichtung nicht an den Wert des Parameters **SC0** gebunden, sondern der Schwellenwert ändert sich im Einklang mit der Umgebungstemperatur.

**Anmerkung:** Die gleitende Verdichtung wird nur bei Luftkondensation verwendet und erfordert die Installation eines Temperatur-Fühlers für die Umgebung.

### 8.8.3 Parameterliste Analogausgang

 Cnd > AOM

Parameter	Beschreibung	Optionen	Maßeinheit	Range	Default (*)
<b>R O F</b>	Mindestwert für Analogausgang Kompressor	-	%	0...100	30
<b>S u t</b>	Speed Up-Zeit	-	s	0...999	0

**Anmerkung (\*):** BT- und TN-Parameter sind gleich, außer wenn angegeben

### 8.8.4 Parameter Sut

Nützlich im Fall herkömmlicher Ventilatoren, weshalb sie beim Anlaufen mehr Strom benötigen. Der analoge Ausgangswert der Ventilatoren des Kondensators wird für die eingestellte Zeit auf den Maximalwert gezwungen. Danach kehrt der analoge Ausgangswert wieder auf den Regelwert zurück.

## 8.9 Abtauparameter

### 8.9.1 Parameterliste

 dEF > dFr

Parameter	Beschreibung	Optionen	Maßeinheit	Range	Default (*)
<b>d t P</b>	Auswahl der Abtautypologie	0 - Keine	-	0...3	3
		1 - Uhr			
		2 - Intervalle			
		3 - Smart Defrost			
<b>d S n</b>	Auswahl des Abtaumodus	1 - Heißgas	-	0...3	1
		2 - Heizwiderstand			
		3 - Statisch			
<b>d E n</b>	Auswahl des Modus Ende Abtauerung	1 - Maximale Zeit	-	0...2	2
		2 - Temperatur oder maximale Zeit			
<b>d 2 E</b>	Auswahl des Abtaumodus mit 2 Verdampfern	1 - Gleichzeitig	-	1...2	1
		2 - Sequentiell			
<b>d , t</b>	Intervall zwischen 2 Abtaungen	-	h/min	0...999	6
<b>d 1</b>	Aktivierung und Einstellung Uhrzeit für Abtauerung 1	-	-	-	0
<b>d 2</b>	Aktivierung und Einstellung Uhrzeit für Abtauerung 2	-	-	-	0
<b>d 3</b>	Aktivierung und Einstellung Uhrzeit für Abtauerung 3	-	-	-	0
<b>d 4</b>	Aktivierung und Einstellung Uhrzeit für Abtauerung 4	-	-	-	0
<b>d 5</b>	Aktivierung und Einstellung Uhrzeit für Abtauerung 5	-	-	-	0

Parameter	Beschreibung	Optionen	Maßeinheit	Range	Default (*)
<b>d 6</b>	Aktivierung und Einstellung Uhrzeit für Abtauung 6	-	-	-	0
<b>d 7</b>	Aktivierung und Einstellung Uhrzeit für Abtauung 7	-	-	-	0
<b>d 8</b>	Aktivierung und Einstellung Uhrzeit für Abtauung 8	-	-	-	0
<b>d 9</b>	Aktivierung und Einstellung Uhrzeit für Abtauung 9	-	-	-	0
<b>d 10</b>	Aktivierung und Einstellung Uhrzeit für Abtauung 10	-	-	-	0
<b>d t 1</b>	Temperatur am Ende der Abtauung für Verdampfer	-	°C/°F	-99,9...99,9	5
<b>d S 1</b>	Maximale Abtauzeit für Verdampfer (**)	-	min/s	0...999	15
<b>d t 2</b>	Temperatur am Ende der Abtauung für Verdampfer 2	-	°C/°F	-99,9...99,9	10
<b>d S 2</b>	Maximale Abtauzeit für Verdampfer 2 (**)	-	min/s	0...999	15
<b>d b 0</b>	Aktiviert Abtauung nach Blackout	0 - Nein	-	0...999	0
		1 - Ja			
<b>t b 0</b>	Minimale Blackout-Zeit für Start Abtauung	-	min	0...999	60
<b>d 0 H</b>	Abtauverzögerung beim Start	-	min	0...999	0
<b>d d L</b>	Anzeigenauswahl am Display bei der Abtauung	1 - Festes Symbol „DFR“ auf dem Display während der Abtauung	-	1...4	1
		2 - Temperatur der Kühlzelleneinstellung			
		3 - Temperatur der Kühlzelleneinstellung beim Start der Abtauung			
		4 - Festes Symbol „DFR“ auf dem Display, das nach der Abtauung verzögert verschwindet			
<b>t b 1</b>	Auswahl der Maßeinheit der Intervallzeiten und der maximalen Abtauzeit	0 – Intervall in Stunden / Maximale Zeit in Minuten	-	0...1	0
		1 – Intervall in Minuten / Maximale Zeit in Sekunden			
<b>t d c</b>	Wartezeit vor dem Überspringen der Abtauung wegen Intervall	-	min	0...999	15
<b>d t</b>	Tropfzeit	-	min	0...999	3
<b>d r H</b>	Aktivierungszeiten Ablaufwiderstand	-	min	0...999	5

**Anmerkung (\*):** BT- und TN-Parameter sind gleich, außer wenn angegeben

### 8.9.2 Parameter d1 ... d10

Mit den Parametern von **d1** bis **d10** können bis zu 10 verschiedene Uhrzeiten zur Aktivierung der Abtaugung eingestellt werden. Zur Aktivierung der zeitgesteuerten Abtaugung ist der Parameter **dtY** = 1 einzustellen.

### 8.9.3 Parameter dOH

Beim Start des Monoblocks bricht der Controller eine Abtaugung ab, wenn ihr Start in einer niedrigeren Zeit programmiert wird als im Parameter **dOH** eingestellt.

### 8.9.4 Parameter tdc

Die Abtaugung ist an Bedingungen geknüpft, die, wenn sie nicht vollständig überprüft werden, den Beginn der Abtaugung verhindern. Wird die Abtaugung nicht gestartet, wartet der Controller für eine durch den Parameter **tdc** festgelegten Zeit auf den Beginn des Vorgangs. Wenn die Abtaugung nach dieser Zeit noch nicht begonnen hat, bricht der Controller den Vorgang ab und zeigt 5 Sekunden lang einen Alarm an.

### 8.9.5 Parameter drH

Für alle Arten des Abtauens. Legt die Vorlaufzeit fest, in der die Ablaufwiderstände, falls konfiguriert, in Bezug auf den Start der Abtaugung aktiviert werden. Das gleiche Zeitintervall wird zur Steuerung der Abschaltung der Ablaufwiderstände nach Beendigung der Abtaugung verwendet.

Bei einer manuellen Abtaugung werden die Ablaufwiderstände gleichzeitig mit der Abtaugung aktiviert und nach der Zeit **drh**, wenn die Abtaugung abgeschlossen ist, deaktiviert.

## 8.10 Parameter des Verdampfergebläses



FAn

### 8.10.1 Parameterliste

Parameter	Beschreibung	Optionen	Maßeinheit	Range	Default (*)
<b>F P n</b>	Auswahl des Einstellmodus für Verdampfergebläse	1 – Immer Eingeschaltet 2 – Eingeschaltet bei Kälteeinstellung 3 – Eingeschaltet bei den Einstellungen von Kälte, Wärme, Befeuchten und Entfeuchten .	-	1...3	2
<b>F P b</b>	Auswahl des Fühlers für die Einstellung der Verdampfergebläse	1 - Temperatur-Fühler Verdampfer 2 – Sättigungstemperatur vom Niederdruckfühler	-	1...2	2
<b>F S 1</b>	Temperaturschwelle für die Abschaltung des Verdampfergebläses	-	°C/°F	-99,9...99,9	TN: 10 BT: -10
<b>d F 1</b>	Temperaturunterschied wegen Aktivierung des Verdampfergebläses	-	K/°F	0...99,9	5
<b>F S 2</b>	Temperaturschwelle für die Abschaltung des Verdampfergebläses 2	-	°C/°F	-99,9...99,9	TN: 10 BT: -10
<b>d F 2</b>	Temperaturunterschied wegen Aktivierung des Verdampfergebläses 2	-	K/°F	0...99,9	5
<b>F d t</b>	Nachtropfzeit	-	min	0...999	TN: 1 BT: 3
<b>d F d</b>	Aktiviert den Betrieb des Verdampfergebläses in der Abtauphase	0 - Nein 1 - Ja	-	0..1	0

Parameter	Beschreibung	Optionen	Maßeinheit	Range	Default (*)
<b>EFS</b>	Aktiviert den Betrieb des Verdampfergebläses während des Standby	0 - Nein 1 - Ja	-	0...1	0
<b>dFS</b>	Startverzögerung des Anti-Schichtung-Zyklus während des Stand-By der Einheit	-	Min	0...999	15
<b>CFC</b>	Zeit des Anti-Schichtung-Zyklus während des Stand-By der Einheit	-	Min	0...999	5

**Anmerkung (\*):** BT- und TN-Parameter sind gleich, außer wenn angegeben

### 8.10.2 Parameter Fdt

Nach der Tropfphase bleiben die Ventilatoren, auch bei Aktivierungsbefehlen, für die im Parameter **Fdt** eingestellte Zeit deaktiviert.

### 8.10.3 Anti-Schichtung – EFS-, dFS- und CFC-Parameter

Diese Funktion kann über den EFS-Parameter aktiviert werden und ermöglicht es, nach der über den dFS-Parameter eingestellten Zeit einen ON/OFF-Zyklus der Verdampferlüfter zu aktivieren, um eine Schichtung der Luft in der Kühlzelle zu vermeiden, da sich bei Stillstand der Lüfter die kühlere Luft tendenziell im unteren Bereich der Kühlzelle ansammelt, während sich die wärmere Luft tendenziell im oberen Bereich ansammelt, wodurch die Anzeige der tatsächlichen Temperatur in der Kühlzelle verfälscht wird.

Mit dieser Funktion werden die Ventilatoren aktiviert, wodurch die Luft in der Kühlzelle vermischt und die Temperatur ausgeglichen wird.

Die Zykluszeit ist sowohl für EIN als auch für AUS eindeutig und kann über den CFC-Parameter eingestellt werden.

Im Folgenden wird das Verhalten der Anti-Schichtung-Funktion dargestellt:

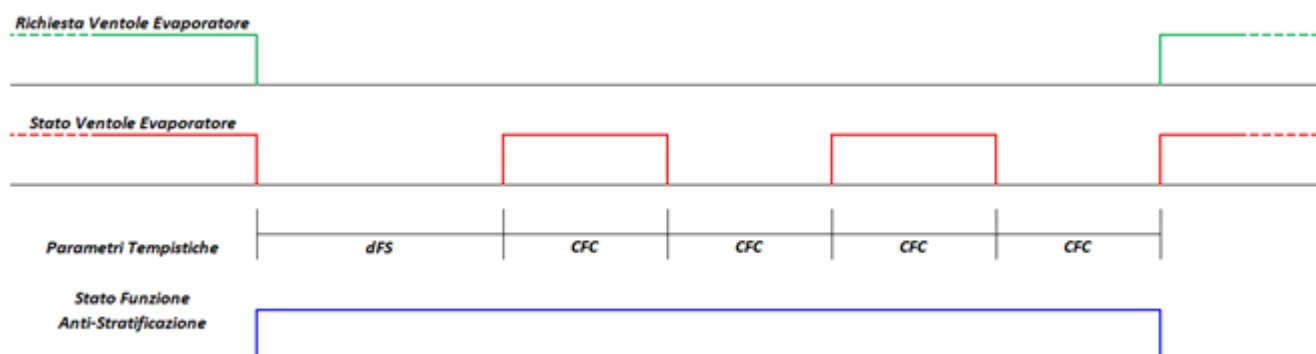

## 8.11 Parameter des Elektronischen Ventils

### 8.11.1 Liste der Einstellparameter

EEV > REG

Parameter	Beschreibung	Optionen	Maßeinheit	Range	Default (*)
<b>SSH</b>	Sollwert Überhitzung	-	K/°F	P7...99,9	6
<b>GSH</b>	PID: Proportionaler Gewinn	-	-	0,0...800,0	15

Parameter	Beschreibung	Optionen	Maßeinheit	Range	Default (*)
<b>i S H</b>	PID: Integralzeit	-	s	0,0...999,0	100
<b>d S H</b>	PID: Vorhaltezeit	-	s	0,0...999,0	2
<b>P d d</b>	Verzögerungszeit Einstellung nach Abtauung	-	min	0...999	0
<b>[ P 1</b>	Ventilöffnung beim Start	-	%	0...100	50
<b>[ P 2</b>	Zeit für Vorpositionierung	-	s	0...999	6
<b>P S b</b>	Ventilposition in Stand-by	-	%	0...100	0
<b>E n S</b>	Aktiviert die Funktion der Smooth-line	0 - Nein	-	0...1	0
		1 - Ja			

**Anmerkung (\*):** BT- und TN-Parameter sind gleich, außer wenn angegeben

### 8.11.2 Einstellung der Verzögerung nach der Abtauung (Pdd)

Nach einer Abtauung kann die Ablesung des Überhitzungswertes durch die von den Teilen des Monoblocks während des Prozesses erreichte Temperatur verzerrt werden.

Der Parameter **Pdd** legt ein Zeitintervall am Ende der Abtauung fest, während dessen das elektronische Ventil mit der durch den Parameter **CP1** festgelegten Öffnung blockiert wird, um ein unerwünschtes Eingreifen der Schutzvorrichtungen zu vermeiden. Nach Ablauf dieses Zeitintervalls wird die Funktionsfähigkeit des elektronischen Ventils wiederhergestellt.

### 8.11.3 Parameterliste für die Schutzvorrichtungen

 **EEV > PrO**

Parameter	Beschreibung	Optionen	Maßeinheit	Range	Default (*)
<b>P 7</b>	Schutz niedrige Überhitzung: Schwellenwert	-	K/°F	5,0...SSH9-	2
<b>P 8</b>	Schutz niedrige Überhitzung: Integralzeit	-	s	0,0...800,0	10
<b>P 9</b>	Schutz niedrige Überhitzung: Alarmverzögerung	-	s	1...999	120
<b>P L 1</b>	Schutz niedriger Verdampfungsdruck: Schwellenwert	-	°C/°F	-85,0...PM1-	TN: -20 BT: -35
<b>P L 2</b>	Schutz niedriger Verdampfungsdruck: Integralzeit	-	s	0,0...800,0	10
<b>P L 3</b>	Schutz niedriger Verdampfungsdruck: Alarmverzögerung	-	s	1...999	120
<b>P n 1</b>	Schutz hoher Druck Verdampfung: Schwellenwert	-	°C/°F	PL1...99,9	7
<b>P n 2</b>	Schutz hoher Druck Verdampfung: Integralzeit	-	s	0,0...800,0	20

Parameter	Beschreibung	Optionen	Maßeinheit	Range	Default (*)
<b>P7</b>	Schutz hoher Druck Verdampfung: Alarmverzögerung	-	s	1...999	120

**Anmerkung (\*):** BT- und TN-Parameter sind gleich, außer wenn angegeben

## 8.12 Schutzvorrichtungen des Elektronischen Ventils

Schutzvorrichtung	Beschreibung der Schutzvorrichtung	Eingriff	Wiederherstellung
<b>LOW_SH</b>	Unterhitzung	Ventilschließung	Sofort
<b>LOP</b>	Niedriger Verdampfungsdruck	Ventilöffnung	Sofort
<b>MOP</b>	Hoher Verdampfungsdruck	Ventilschließung	Gesteuert

### 8.12.1 Unterhitzungsschutz

Der Schutz niedrige Überhitzung wird ausgelöst, wenn der Überhitzungswert zu niedrig ist und die Gefahr besteht, dass Flüssigkeit in den Kompressor zurückkehrt.

Der Schutz wirkt auf das elektronische Ventil und löst seine teilweise Schließung aus. Der Schließgrad des Ventils und die Auslösezeit werden durch die Differenz zwischen der erfassten Überhitzungstemperatur (SH) und der Schuttschwelle der niedrigen Heizleistung (LOW\_SH\_TH) gesteuert.

Die Schuttschwelle der niedrigen Heizleistung muss kleiner oder gleich dem Überhitzungs-Sollwert **SSH** sein, um zu verhindern, dass die Schuttschwelle der niedrigen Heizleistung bei korrektem Betrieb anspricht.

Die folgende Grafik zeigt das Eingreifen der Schuttschwelle für die niedrige Heizleistung:

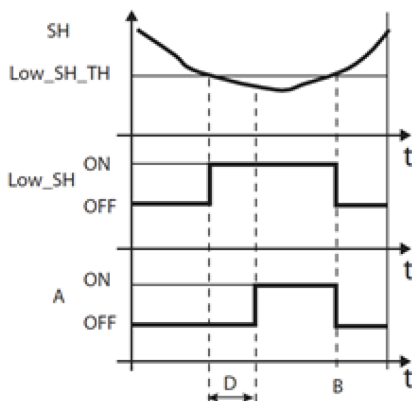

Größe	Beschreibung
<b>SH</b>	Überhitzung
<b>LOW_SH_TH</b>	Schwellenwert Schutz niedrige Überhitzung. Parameter: <b>P7</b>
<b>LOW_SH</b>	Schutzschwelle niedrige Heizleistung
<b>B</b>	Automatische Alarmrückstellung
<b>A</b>	Alarm
<b>D</b>	Alarmverzögerung. Parameter: <b>P9</b>
<b>t</b>	Zeit

### 8.12.2 Schutz niedriger Verdampfungsdruck

Der Schutz vor zu niedrigem Verdampfungsdruck (Low Evaporation Pressure Protection, LOP) greift ein, wenn die Verdampfungstemperatur zu niedrig ist, um zu verhindern, dass der Kompressor aufgrund des Eingriffs des Niederdruckpressostats stoppt.

Dieser Schutz ist besonders nützlich in mehrstufigen Systemen während der Einschaltphase oder bei erhöhtem Kältebedarf, also in Phasen, in denen die Verdampfungstemperatur dazu neigt, schnell abzufallen.

Der als Parameter **PL1**, Schuttschwelle für niedrigen Verdampfungsdruck, einzugebende Wert ist die Sättigungstemperatur der Verdampfung, die der Controller zur Verfolgung des Druckwertes verwendet.

Der Wert von **PL1** muss niedriger als die nominale Verdampfungstemperatur der Maschine und höher als der Kalibrierwert des Niederdruckpressostats sein.

Der Schutz wirkt auf das elektronische Ventil, indem er dessen Öffnung steuert und den Druck erhöht, um das Eingreifen des Niederdruckpressostats zu vermeiden. Der Öffnungsgrad des Ventils und die Auslösezeit werden durch die Differenz zwischen der erfassten Verdampfungstemperatur (T\_EVAP) und der Schuttschwelle für niedrigen Verdampfungsdruck (LOP\_TH) gesteuert.

Der durch den Schutz bei niedrigem Verdampfungsdruck (id = 37) erzeugte Alarm kann auch auf einen Kältemittelverlust aus dem Kreislauf und die daraus resultierende Absenkung der Verdampfungstemperatur hinweisen.

Die folgende Grafik zeigt das Eingreifen des Schutzes bei niedrigem Verdampfungsdruck:

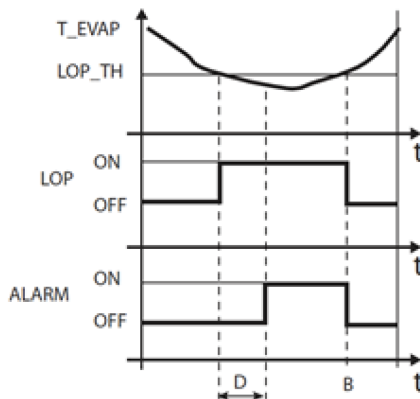

Größe	Beschreibung
<b>T_EVAP</b>	Verdampfungstemperatur
<b>LOP_TH</b>	Schwellenwert Schutz niedriger Verdampfungsdruck. Parameter: <b>PL1</b>
<b>LOP</b>	Schutz niedriger Verdampfungsdruck
<b>B</b>	Automatische Alarmrückstellung
<b>ALARM</b>	Alarm
<b>D</b>	Alarmverzögerung. Parameter: <b>PL3</b>
<b>t</b>	Zeit

### 8.12.3 Schutz hoher Verdampfungsdruck

Der Schutz des hohen Verdampfungsdrucks greift ein, wenn die Verdampfungstemperatur zu hoch ist. Eine zu hohe Verdampfungstemperatur kann zur Überlastung des Kompressors und zu einem möglichen Eingreifen der thermischen Schutzvorrichtungen führen.

Der Schwellenwert des Schutzes hoher Verdampfungsdruck **PM1** ist die Sättigungstemperatur der Verdampfung, die der Controller zur Verfolgung des Druckwerts verwendet.

Der Schutz wirkt auf das elektronische Ventil und löst seine teilweise Schließung aus.

Der Wert von **PM1** muss höher als die nominale Verdampfungstemperatur der Maschine sein, um unerwünschte Schutzmaßnahmen für hohen Verdampfungsdruck zu vermeiden.

Die Einwirkung auf das elektronische Ventil soll nicht dazu dienen, die Störung zu beseitigen, sondern die Verdampfungstemperatur unter dem Schwellenwert zu halten.

Die Lösung der Störung tritt erst dann ein, wenn der Bedarf an Kühllast abnimmt.

Während der Wirkung des Schutzes hoher Verdampfungsdruck wird die Einstellung der Überhitzung deaktiviert, damit das elektronische Ventil die Verdampfungstemperatur begrenzen kann.

Die folgende Grafik zeigt das Eingreifen des Schutzes bei hohem Verdampfungsdruck:

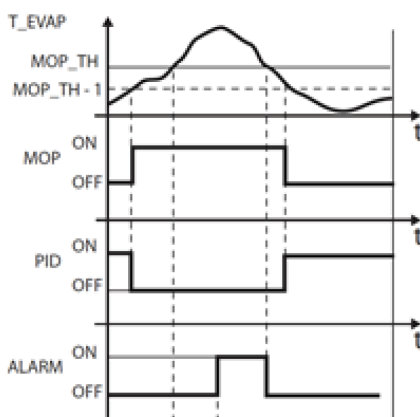

Größe	Beschreibung
<b>T_EVAP</b>	Verdampfungstemperatur
<b>MOP</b>	Schutz hoher Verdampfungsdruck
<b>MOP_TH</b>	Schwellenwert Schutz hoher Verdampfungsdruck. Parameter: <b>PM1</b>
<b>PID</b>	PID-Überhitzungskontrolle
<b>ALARM</b>	Alarm
<b>D</b>	Alarmverzögerung. Parameter: <b>PM3</b>
<b>t</b>	Zeit



## 8.13 Parameter Tür-Kontaktschalter und Kühlzellenbeleuchtung



dOL

### 8.13.1 Parameterliste

Parameter	Beschreibung	Optionen	Maßeinheit	Range	Default (*)
<b>d d n</b>	Auswahl der Verwaltung des Tür-Kontaktschalters	0 - Steuerung Tür-Kontaktschalter deaktiviert 1 - Kompressor OFF / Vent. Verdampf. OFF, wenn Tür auf 2 - Kompressor OFF / Vent. Verdampf. ON, wenn Tür auf 3 - Kompressor ON / Vent. Verdampf. OFF, wenn Tür auf 4 - Kompressor ON / Vent. Verdampf. ON, wenn Tür auf	-	0...4	1
<b>E L d</b>	Aktiviert die Einschaltung der Kühlzellenbeleuchtung vom Tür-Kontaktschalter	0 – Nein 1 – Ja	-	0...1	1
<b>d C d</b>	Ausschaltverzögerung Kompressor mit offener Tür	-	min	0...999	1
<b>d E d</b>	Ausschaltverzögerung Verdampfergebläse mit offener Tür	-	min	0...999	0
<b>d R d</b>	Signalverzögerung offene Tür	-	s	0...999	0
<b>d S d</b>	Ausschaltverzögerung Kühlzellenbeleuchtung nach Türschließung	-	s	0...999	0

**Anmerkung (\*):** BT- und TN-Parameter sind gleich, außer wenn angegeben

## 8.14 Parameter der Alarme

### 8.14.1 Alarmparameter von den Eingängen



ALM > IN

#### Alarmparameter von analogen Eingängen

Parameter	Beschreibung	Optionen	Maßeinheit	Range	Default (*)
<b>R 0 1</b>	Aktiviert Alarm Hohe Temperatur Ablauffühler (STH)	0 - Nein 1 - Ja	-	0...1	0
<b>R 0 2</b>	Verzögerung Alarm Hohe Temperatur Ablauffühler (STH)	-	min	0...999	0
<b>R 0 3</b>	Alarmschwelle Hohe Temperatur Ablauffühler (STH)	-	°C/°F	-99,9...99,9	99,9

Parameter	Beschreibung	Optionen	Maßeinheit	Range	Default (*)
<b>R04</b>	Temperaturunterschied Alarm Hohe Temperatur Ablauffühler (STH)	-	K/°F	0,0...99,9	10
<b>R05</b>	Aktiviert Alarm Hohe Temperatur Umgebungsfühler (STA)	0 - Nein 1 - Ja	-	0...1	0
<b>R06</b>	Verzögerung Alarm Hohe Temperatur Umgebungsfühler (STA)	-	min	0...999	0
<b>R07</b>	Alarmschwelle Hohe Temperatur Umgebungsfühler (STA)	-	°C/°F	-99,9...99,9	50
<b>R08</b>	Temperaturunterschied Alarm Hohe Temperatur Umgebungsfühler (STA)	-	K/°F	0,0...99,9	5
<b>R09</b>	Aktiviert Alarm Niedrige Temperatur Umgebungsfühler (STA)	0 - Nein 1 - Ja	-	0...1	0
<b>R10</b>	Verzögerung Alarm Niedrige Temperatur Umgebungsfühler (STA)	-	min	0...999	0
<b>R11</b>	Alarmschwelle Niedrige Temperatur Umgebungsfühler (STA)	-	°C/°F	-99,9...99,9	-50
<b>R12</b>	Temperaturunterschied Alarm Niedrige Temperatur Umgebungsfühler (STA)	-	K/°F	0,0...99,9	5

**Anmerkung (\*)**: BT- und TN-Parameter sind gleich, außer wenn angegeben

#### Alarmparameter von digitalen Eingängen

Parameter	Beschreibung	Optionen	Maßeinheit	Range	Default (*)
<b>PE<sub>n</sub></b>	Maximale Anzahl Alarme von Hochdruck-Pressostat (PSH) von Eing. Digital	-	-	0...999	3
<b>PE1</b>	Zählbereich Alarme von Hochdruck-Pressostat (PSH)	-	min	0...180	90
<b>R17</b>	Verzögerung Externer Alarm (ExternalAlarm) von Eing. Digital	-	s	0...999	0

**Anmerkung (\*)**: BT- und TN-Parameter sind gleich, außer wenn angegeben

#### Alarmparameter für Fühlerbeschädigung

Parameter	Beschreibung	Optionen	Maßeinheit	Range	Default (*)
<b>R19</b>	Aktiviert Alarm Defekt/Bruch Temperatur-Fühler Umgebung (STA)	0 - Nein 1 - Ja	-	0...1	0
<b>R20</b>	Aktiviert Alarm Defekt/Bruch Temperatur-Fühler Flüssigkeit (STLIQ)	0 - Nein 1 - Ja	-	0...1	0
<b>R21</b>	Aktiviert Alarm Defekt/Bruch Feuchtigkeitssonde (SHUM)	0 - Nein 1 - Ja	-	0...1	0
<b>R22</b>	Aktiviert Alarm Defekt/Bruch Allgemeine Sonde 1 (SG1)	0 - Nein 1 - Ja	-	0...1	0
<b>R23</b>	Aktiviert Alarm Defekt/Bruch Allgemeine Sonde 1 (SG2)	0 - Nein 1 - Ja	-	0...1	0

*Anmerkung (\*): BT- und TN-Parameter sind gleich, außer wenn angegeben*

### 8.14.2 Alarmparameter von Eingriffen

 ALM > OP

#### Alarmparameter für Tür offen

Parameter	Beschreibung	Optionen	Maßeinheit	Range	Default (*)
<b>d 0 d</b>	Verzögerung Alarm Tür Auf	-	min	0...999	30

*Anmerkung (\*): BT- und TN-Parameter sind gleich, außer wenn angegeben*

#### Alarmparameter Hohe Temperatur Kühlzelleneinstellung

Parameter	Beschreibung	Optionen	Maßeinheit	Range	Default (*)
<b>A 5 1</b>	Verzögerung Alarm Hohe Einstelltemperatur beim Start	-	min	0...999	720
<b>A 5 2</b>	Verzögerung Alarm Hohe Einstelltemperatur während der Einstellung	-	min	0...999	15
<b>A 5 3</b>	Verzögerung Alarm Hohe Einstelltemperatur während Alarm Tür offen	-	min	0...999	15
<b>A 5 4</b>	Verzögerung Alarm Hohe Einstelltemperatur mit Tür offen	-	min	0...999	5
<b>A 5 5</b>	Verzögerung Alarm Hohe Einstelltemperatur von Start Abtauung	-	min	dS1...999	60
<b>A 5 6</b>	Auswahl Alarmmodus Hohe Einstelltemperatur	0 – Deaktiviert 1 – Relativ 2 – Absolut	-	0...2	1
<b>A 5 7</b>	Differential Wiedereintritt Alarm Hohe Einstelltemperatur	-	K/°F	0...99,9	2
<b>A 5 8</b>	Schwellenwert (Absolut)/Temperaturunterschied (Relativ) für Alarm Hohe Einstelltemperatur	-	°C/°F	-99,9...99,9	10

*Anmerkung (\*): BT- und TN-Parameter sind gleich, außer wenn angegeben*

#### Alarmparameter Niedrige Temperatur Kühlzelleneinstellung

Parameter	Beschreibung	Optionen	Maßeinheit	Range	Default (*)
<b>A 5 9</b>	Verzögerung Alarm niedrige Einstelltemperatur	-	min	0...999	0
<b>A 6 0</b>	Auswahl Alarmmodus Niedrige Einstelltemperatur	0 – Deaktiviert 1 – Relativ 2 – Absolut	-	0...2	1
<b>A 6 1</b>	Differential Wiedereintritt Alarm Niedrige Einstelltemperatur	-	K/°F	0...99,9	2
<b>A 6 2</b>	Schwellenwert (Absolut)/Temperaturunterschied (Relativ) für Alarm Niedrige Einstelltemperatur	-	°C/°F	-99,9...99,9	5

**Anmerkung (\*):** BT- und TN-Parameter sind gleich, außer wenn angegeben

### Alarmparameter Niedriger Saugdruck zur Einstellung

Parameter	Beschreibung	Optionen	Maßeinheit	Range	Default (*)
<b>A 6 3</b>	Auswahl Priorität für Alarm Niedriger Saugdruck zur Einstellung	0 – Nur Anzeige 1 – Schwerer Alarm	-	0...1	0
<b>A 6 4</b>	Verzögerung für Alarm Niedriger Saugdruck zur Einstellung	-	s	0...999	300
<b>A 6 5</b>	Alarmschwelle Alarm Niedriger Saugdruck zur Einstellung	-	bar/psi	-99,9...99,9	TN: 1.4 BT: 0.3
<b>A 6 6</b>	Differential Alarm Niedriger Saugdruck zur Einstellung	-	bar/psi	0...99,9	TN: 0.2 BT: 0.1

**Anmerkung (\*):** BT- und TN-Parameter sind gleich, außer wenn angegeben

### 8.14.3 Alarmparameter HACCP

 ALM > HCP

Parameter	Beschreibung	Optionen	Maßeinheit	Range	Default (*)
<b>H C E</b>	Aktiviert HACCP-Alarme	0 - Nein 1 - Ja	-	0...1	0
<b>H S P</b>	Fühlerauswahl für HACCP-Alarme	1 - HACCP-Fühler 2 - Fühler Kühlzelleneinstellung 3 – Durchschnitt zwischen den vorherigen Optionen	-	1...3	2
<b>H C 1</b>	Auswahl Schwellenwerttyp Alarm für Hohe Temperatur HACCP	0 - Relativ 1 – Absolut	-	0...1	0
<b>H C 2</b>	Verzögerung Alarm hohe Temperatur HACCP	-	min	0...120	30
<b>H C 3</b>	Verzögerungsschwelle Alarm Hohe Temperatur HACCP	-	°C/°F	-99,9...99,9	20
<b>H C 4</b>	Temperaturunterschied Alarm hohe Temperatur HACCP	-	K/°F	0...99,9	2
<b>H C 5</b>	Alarmschwelle Hohe Temperatur HACCP nach Blackout	-	°C/°F	-99,9...99,9	20

**Anmerkung (\*):** BT- und TN-Parameter sind gleich, außer wenn angegeben

**Anmerkung:** Die in dieser Anwendung vorhandenen HACCP-Alarme ersetzen nicht die gesetzlich vorgeschriebene Überwachung und Aufzeichnung, sondern sind ein nützliches Instrument zur Verbesserung des Betriebs des Monoblocks.

**Anmerkung:** Parameter **HC1** kann nur geändert werden, wenn der Parameter **HSP** = 3 ist, in allen anderen Fällen wird sein Wert automatisch gesetzt.

### 8.14.4 Parameter HSP

Die Aktivierung des Alarms der hohen HACCP-Temperatur kann dank des Parameters **HSP** auf drei verschiedene Arten gesteuert werden:

- **HSP = 1:** Fühler HACCP. Der Alarm der hohen HACCP-Temperatur wird mit einer in Parameter **HC2** eingestellten Verzögerung ausgelöst, wenn die von dem HACCP-Fühler aufgezeichnete Temperatur den Schwellenwert **HC3** überschreitet.
- **HSP = 2:** Fühler Kühlzelleneinstellung. Der Alarm der hohen HACCP-Temperatur wird mit einer in Parameter **HC2** eingestellten Verzögerung aktiviert, wenn die von der Kontrollsonde der Kühlzelle aufgezeichnete Temperatur den Schwellenwert der hohen Temperatur überschreitet und für eine Zeit über diesem bleibt, die der Summe des Werts von **HC2** mit der Verzögerung der hohen Kühlzellentemperatur entspricht.

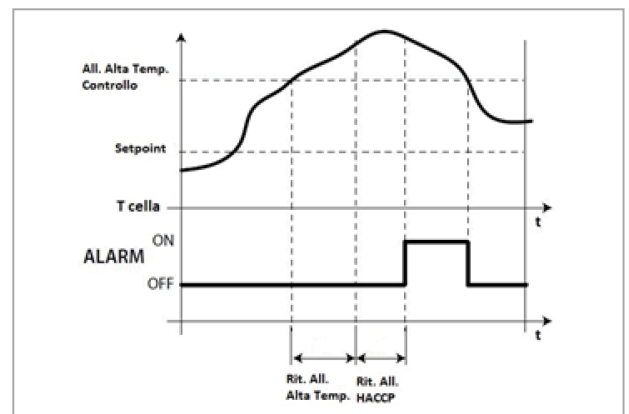
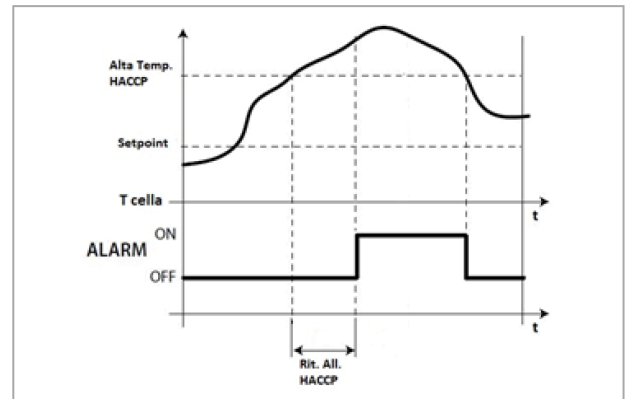

- **HSP = 3:** Mittelwert zwischen HACCP-Fühler und Kontrollsonde Kühlzelle. Mit **HSP = 3** wird der Temperaturwert, der den Alarm auslöst, durch die Mittelwertbildung zwischen dem von dem HACCP-Fühler ermittelten Wert und der Kontrollsonde der Kühlzelle ermittelt. Die Verzögerungszeit wird mit **HC2** eingestellt.

### 8.14.5 Parameter HC5

Dies ist der Schwellenwert der Kühlzellentemperatur, der mit dem Temperaturwert bei der Wiederherstellung der Stromversorgung nach einem Stromausfall zu vergleichen ist. Wenn die Temperatur im Inneren der Kühlzelle höher ist als die in Parameter **HC5** eingestellte, wird der Alarm der hohen HACCP-Temperatur aktiviert.

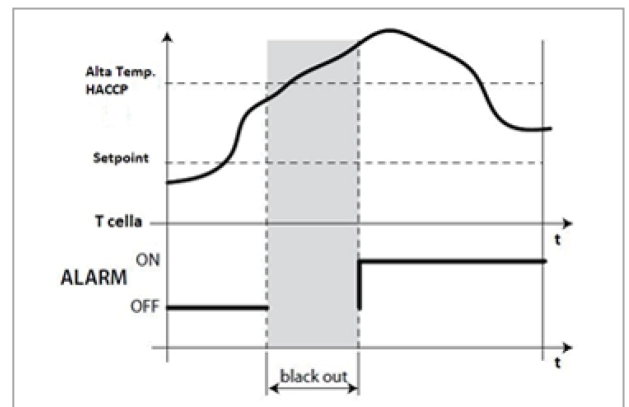

### 8.14.6 Parameter der Alarmeinstellungen

ALM > ALS

Parameter	Beschreibung	Optionen	Maßeinheit	Range	Default (*)
<b>ALb</b>	Aktiviert Summer auf Display	0 - Nein	-	0...1	1
		1 - Ja			
<b>rAL</b>	Reset Logs Alarme	0 - Nein	-	0...1	-
		1 - Ja			

**Anmerkung (\*):** BT- und TN-Parameter sind gleich, außer wenn angegeben

## 8.15 Parameter allgemeine Funktionen

### 8.15.1 Parameterliste für allgemeine Alarmer

 GEF > ALF

Parameter	Beschreibung	Optionen	Maßeinheit	Range	Default (*)
<b>EG4</b>	Aktiviert Allgemeinen Alarm 1	0 – Nein	-	0...1	0
		1 – Ja			
<b>RR1</b>	Auswahl der Variablen für die Einstellung des Allgemeinen Alarms 1	Wählbare Variablen (**)	-	1...40	1
<b>RC1</b>	Auswahl Aktivierungsbedingung für Allgemeinen Alarm 1	1 – Immer	-	1...5	1
		2 – Nur im ON-Zustand			
		3 – Nur im KÄLTE-Zustand			
		4 – Nur im ALARM-Zustand			
		5 – Nur im ABTAU-Zustand			
<b>r1R</b>	Auswahl der Einstellung Direkt/Invers für Allgemeinen Alarm 1	0 – Direkt	-	0...1	0
		1 – Invers			
<b>AL1</b>	Schwellenwert für Allgemeinen Alarm 1	-	-	-99,9...99,9	0
<b>dR1</b>	Differential für Allgemeinen Alarm 1	-	-	0...99,9	0
<b>Rd1</b>	Verzögerung für Allgemeinen Alarm 1	-	s	0...999	0
<b>EG5</b>	Aktiviert Allgemeinen Alarm 2	0 – Nein	-	0...1	0
		1 – Ja			
<b>RR2</b>	Auswahl der Variablen für die Einstellung des Allgemeinen Alarms 2	Wählbare Variablen (**)	-	1...40	1
<b>RC2</b>	Auswahl der Aktivierungsbedingung für Allgemeinen Alarm 2	1 – Immer	-	1...5	1
		2 – Nur im ON-Zustand			
		3 – Nur im KÄLTE-Zustand			
		4 – Nur im ALARM-Zustand			
		5 – Nur im ABTAU-Zustand			
<b>r2R</b>	Auswahl der Einstellung Direkt/Invers für Allgemeinen Alarm 2	0 – Direkt	-	0...1	0
		1 – Invers			
<b>AL2</b>	Schwellenwert für Allgemeinen Alarm 2	-	-	-99,9...99,9	0
<b>dR2</b>	Differential für Allgemeinen Alarm 2	-	-	0...99,9	0
<b>Rd2</b>	Verzögerung für Allgemeinen Alarm 2	-	s	0...999	0

**Anmerkung (\*):** BT- und TN-Parameter sind gleich, außer wenn angegeben

**Anmerkung (\*\*):** wählbare Variablen

1 - Temperatur-Fühler Kühlzelle 1	11 - Fühler Umgebungstemperatur	21 - Druckfühler Ansaugung Einstellung	31 - Eingang Sicherheit Kompressor 1
2 - Temperatur-Fühler Verdampfer 1	12 - Temperatur-Fühler Ansaugung	22 - Druckfühler Verdichtung Einstellung	32 - Eingang Sicherheit Kompressor 2
3 - Temperatur-Fühler Kühlzelle 2	13 - Temperatur-Fühler Ablauf	23 - Temperatur-Fühler Kälteeinstellung	33 - Eingang Sicherheit Kompressor 3
4 - Temperatur-Fühler Verdampfer 2	14 - Temperatur-Fühler Flüssigkeit	24 - Kälteanforderung	34 - Eingang Tür-Kontaktschalter
5 - Druckfühler Ansaugung Kreislauf 1	15 - Temperatur-Fühler Verdampfung	25 - Wärmeanforderung	35 - Ferngesteuerter Eingang On/Off
6 - Druckfühler Verdichtung Kreislauf 1	16 - Druckfühler Verdampfer	26 - Kompressoranforderung	36 - Eingang Steuerbefehl Energy Saving
7 - Druckfühler Ansaugung Kreislauf 2	17 - Temperatur-Fühler HACCP	27 - Verdichtungsanforderung	37 - Nicht verwendet
8 - Druckfühler Verdichtung Kreislauf 2	18 - Feuchtigkeitssonde	28 - Eingang Sicherheits-Hochdruckschalter	38 - Eingang Schwerer Externer Alarm
9 - Druckfühler Ansaugung Kreislauf 3	19 - Allgemeine Sonde 1	29 - Eingang Sicherheits-Niederdruckschalter	39 - Allgemeiner Eingang 1
10 - Druckfühler Verdichtung Kreislauf 3	20 - Allgemeine Sonde 2	30 - Pump-Down Druckwächter-Eingang	40 - Allgemeiner Eingang 2

### 8.15.2 Parameter für die Einstellung allgemeiner Alarme

Es können bis zu zwei allgemeine Alarme eingestellt werden, indem für jeden einzelnen festgelegt wird:

- Aktivierung
- Wahl der Alarmvariablen
- Aktivierungsbedingungen
- Alarmtyp
- Alarmschwelle
- Alarm Differential
- Alarmverzögerung

## 8.16 Parameter allgemeine Einstellungen

### 8.16.1 Parameterliste Uhr (Real time clock)

 StG > rtC

Parameter	Beschreibung	Optionen	Maßeinheit	Range	Default (*)
<b>r t c</b>	Einstellung der RTC-Uhr	-			

**Anmerkung (\*):** BT- und TN-Parameter sind gleich, außer wenn angegeben

### 8.16.2 Parameterliste Überwachung

 StG > bMS

Parameter	Beschreibung	Optionen	Maßeinheit	Range	Default (*)
<b>d e A</b>	Serielle Adresse für BMS-Anschluss	-	-	0...255	1

Parameter	Beschreibung	Optionen	Maßeinheit	Range	Default (*)
<b>b d r</b>	Baudrate für BMS-Anschluss	0 - 1200	-	0...9	4
		1 - 2400			
		2 - 4800			
		3 - 9600			
		4 - 19200			
		5 - 38400			
		6 - 57600			
		7 - 76800			
		8 - 115200			
9 - 375000					
<b>b t S</b>	Bit Stop für BMS-Anschluss	1 - 1	-	1...2	1
		2 - 2			
<b>P A r</b>	Parity für BMS-Anschluss	0 - None	-	0...2	0
		1 - Odd			
		2 - Even			

**Anmerkung (\*):** BT- und TN-Parameter sind gleich, außer wenn angegeben

### 8.16.3 Parameterliste Master/Slave

 StG > nEt

Parameter	Beschreibung	Optionen	Maßeinheit	Range	Default (*)
<b>L 0 0</b>	Auswahl Master- oder Slave-Modus	1 – Master	-	1...2	1
		2 – Slave			
<b>L 0 1</b>	Adresse für Slave-Modus	-	-	1...9	1
<b>L 0 2</b>	Anzahl der Slaves pro Master-Modus		-	0...9	0
<b>L 0 3</b>	Anzeigeverwaltung von Slave-Alarmen in der Master-Einheit	1 – Kein Slave-Alarm	-	1...3	3
		2 – Anzeige Slave-Alarm			
		3 – Anzeige Slave-Alarm und Verwendung Relais Alarm			
<b>L 0 4</b>	Aktiviert Set Point von Master	0 – Nein	-	0...1	0
		1 – Ja			
<b>L 0 5</b>	Auswahl Netzwerkfühler	1 – Keine Netzwerkfühler	-	1...3	1
		2 – Temperatur-Einstellfühler vom Master			
		3 – Durchschnitt der Temperatur-Einstellfühler aller im Netz verfügbaren Einheiten			
<b>L 0 6</b>	Auswahl Verwaltungsmodus Kälteanforderung	1 – Keine Verwaltung	-	1...3	1
		2 – Gleichzeitiger Start aller Einheiten			
		3 – Sequentieller Start der Einheiten			



Parameter	Beschreibung	Optionen	Maßeinheit	Range	Default (*)
<b>L 07</b>	Verzögerungszeit zwischen Einschaltungen der Einheiten mit sequentiellen Start	-	s	0...999	10
<b>L 08</b>	Auswahl Abtauverwaltung für Master/Slave	1 – Keine Verwaltung	-	1...5	3
		2 – Gleichzeitiger Start und unabhängiges Ende			
		3 – Gleichzeitiger Start und Ende			
		4 – Sequentieller Start			
		5 – Sequentieller Start und keine Kälteanforderung aktiviert			
<b>L 09</b>	Aktiviert Schweren Alarm vom Master zu den Slaves	0 – Nein	-	0...1	0
		1 – Ja			
<b>L 10</b>	Aktiviert Türverwaltung vom Master zu den Slaves	0 – Nein	-	0...1	1
		1 – Ja			
<b>L 11</b>	Auswahl Displayansicht aller Slaves	1 – Keine Verwaltung	-	1...3	2
		2 – Anzeige Wert /t1 + Icons			
		3 – Anzeige Wert /t1			
<b>L 12</b>	Aktiviert Steuerung ON/OFF vom Master zu den Slaves	0 – Nein	-	0...1	1
		1 – Ja			
<b>L 13</b>	Aktiviert Steuerung Manuelle Abtauung vom Master zu den Slaves	0 – Nein	-	0...1	1
		1 – Ja			
<b>L 14</b>	Aktiviert Steuerung Einschaltung Kühlzellenbeleuchtung vom Master zu den Slaves	0 – Nein	-	0...1	1
		1 – Ja			
<b>L 15</b>	Aktiviert Steuerung Energy Saving vom Master zu den Slaves	0 – Nein	-	0...1	1
		1 – Ja			

**Anmerkung (\*):** BT- und TN-Parameter sind gleich, außer wenn angegeben

### Netzwerk Master/Slave

Es können bis zu 10 Monoblöcke in Master/Slave-Konfiguration angeschlossen werden: 1 Master + 9 Slaves.

Im Folgenden sind die Parameter aufgeführt, die den Master und die Slaves definieren, sowie die Parameter, die es dem Master ermöglichen, einige wichtige Funktionen der Slaves zu steuern:

Parameter	Beschreibung	Master-Einstellung	Slave-Einstellung
L00	Definiert den Master und die Slaves	<b>1</b>	<b>2</b>
L01	Slave-Adressen	-	<b>von 1 bis 9</b>
L02	Anzahl der angeschlossenen Slaves	<b>von 1 bis 9</b>	-

Wenn ein von einem Master gesteuerter Slave vom Netzwerk isoliert bleibt, sind die Betriebsparameter die lokal eingestellten. Sie werden wieder die des Masters sein, wenn die Verbindung wiederhergestellt ist.

Für alle Master/Slave-Konfigurationen wird eine zentrale Master-Verwaltung empfohlen.

Nachstehend ein Beispiel einer Master/Slave-Konfiguration:

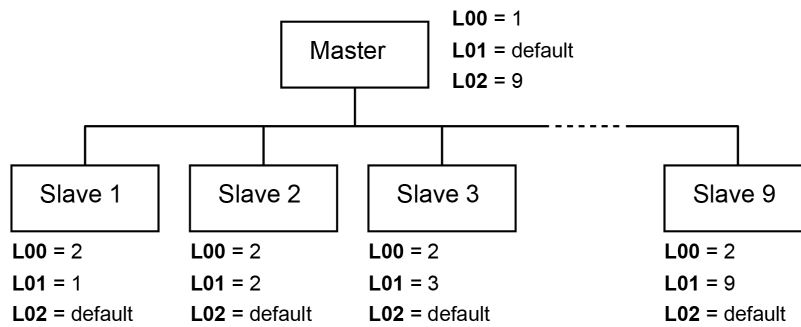

### 8.16.4 Parameter für Passwortänderung

StG > PwD

Parameter	Beschreibung	Optionen	Maßeinheit	Range	Default (*)
<b>P 5 1</b>	Einstellung neues Passwort für Benutzerprofil	-	-	0...9999	2201
<b>P 5 2</b>	Einstellung neues Passwort für das Profil BEST-Installateur	-	-	0...9999	2300

**Anmerkung (\*):** BT- und TN-Parameter sind gleich, außer wenn angegeben

### 8.16.5 Initialisierungs-Parameter

StG > InI

Parameter	Beschreibung	Optionen	Maßeinheit	Range	Default (*)
<b>r t n</b>	Löscht Retain Memory	0 – Nein	-	0...1	0
		1 – Ja			
<b>n u r</b>	Löscht NVRAM Memory	0 – Nein	-	0...1	0
		1 – Ja			
<b>r E S</b>	Wiederherstellung der Werksparemeter (Standardparameter)	0 – Nein	-	0...1	0
		1 – Ja			
<b>n u i</b>	Startet neuen Wizard	0 – Nein	-	0...1	0
		1 – Ja			

**Anmerkung (\*):** BT- und TN-Parameter sind gleich, außer wenn angegeben

### 8.16.6 Parameter Maßeinheit

 StG > UOM

Parameter	Beschreibung	Optionen	Maßeinheit	Range	Default (*)
<b>U01</b>	Auswahl Maßeinheit für Displayanzeige	0 - Nein	-	0..6	6
		1 - S.I.			
		2 - USA			
		3 - UK			
		4 - Kanada			
		5 - Lon			
<b>U02</b>	Auswahl der Maßeinheit für Anzeige WEB (BMS, APP, IOT)	0 - Nein	-	0..6	6
		1 - S.I.			
		2 - USA			
		3 - UK			
		4 - Kanada			
		5 - Lon			
	6 - S.I. (bar)				

**Anmerkung (\*):** BT- und TN-Parameter sind gleich, außer wenn angegeben

## 9. Wartung

Dieser Abschnitt umfasst die folgenden Themen:

9.1 Warnhinweise für die Wartung .....	64
9.2 Regelmäßige Wartung .....	65
9.3 Korrigierende Wartung .....	65
9.4 Prüfung oder Austausch von Komponenten der Motorkondensation .....	66
9.5 Die Abdeckung des Verdampfungssteils entfernen .....	68
9.6 Prüfung oder Austausch von Komponenten des Verdampferteils .....	69
9.7 Prüfung oder Austausch der Schalttafelkomponenten .....	70

### 9.1 Warnhinweise für die Wartung

#### 9.1.1 Erforderliche Qualifizierungen



#### 9.1.2 Sicherheit



#### **! GEFAHR!**

**Explosion/Verbrennung. Vorhandensein von entflammbarem Gas. Bei der Wartung sind alle von der geltenden Gesetzgebung geforderten Vorsichtsmaßnahmen und die in dieser Bedienungsanleitung enthaltenen Warnungen für Einstellungen und Wartung zu beachten.**

**Niedrige Temperaturen. Während der Wartungsarbeiten in der Kühlzelle Pausen einlegen, um eine verlängerte Exposition gegenüber niedrigen Temperaturen zu vermeiden.**

- Nur die in dieser Bedienungsanleitung beschriebenen Wartungsarbeiten durchführen und die angegebenen Wartungsintervalle einhalten.
- Vor der Durchführung jeglicher Eingriffe muss mit einem speziellen Gasdetektor sichergestellt werden, dass kein Propan austritt (R290).
- Die Maschinen verfügen über einen werkseitig versiegelten Kühlkreislauf. Am Ende jeglicher Eingriffe, bei denen das Gas entfernt/ersetzt wird, muss der Kreislauf hermetisch verschlossen und der Werkzustand wiederhergestellt werden.
- Wenn die Schutzvorrichtungen am Ende eines Wartungsvorgangs nicht wieder angebracht werden, kann dies zu schweren Schäden führen. Die Schutzvorrichtungen sind nach Abschluss der Wartungsarbeiten stets wieder anmontieren.
- Am Ende eines Wartungsvorgangs ist zu überprüfen, dass keine Werkzeuge oder Komponenten im Inneren des Monoblocks zurückbleiben.
- Bei der Wartung verwendete Produkte dürfen nicht in die Umwelt gelangen. Die geltenden Vorschriften für die Entsorgung von gefährlichen und/oder umweltschädlichen Flüssigkeiten einhalten.

#### 9.1.3 Isolierung von den Energiequellen

Vor der Durchführung von Wartungsarbeiten ist der Netzstecker zu ziehen.

#### 9.1.4 Wartung von Ausrüstungskomponenten

Die Wartung ist unter Beachtung der Anweisungen, der Häufigkeit und aller Anweisungen in den Handbüchern und der beigefügten Dokumentation durchzuführen. Bei Bedarf ist der Kundendienst von RIVACOLD srl zu kontaktieren.

## 9.2 Regelmäßige Wartung

### 9.2.1 Erforderliche Qualifizierungen



### 9.2.2 Sicherheit

	Immer Schutzhelm, Sicherheitsschuhe und Schutzhandschuhe tragen.
	Immer Schutzmaske und Schutzbrille tragen.

### 9.2.3 Monatliche Eingriffe

Eingriff	Komponente	Vorgehensweise	Zeit indikativ [min]
Prüfung	Rahmengestell	<ul style="list-style-type: none"> <li>Prüfen, ob alle Metalloberflächen in gutem Zustand sind.</li> <li>Prüfen, ob die Schrauben richtig angezogen sind.</li> </ul>	10
	Elektrische Kabel	Prüfen, ob die elektrischen Kabel einwandfrei sind. Wenn Schnitte oder Risse gefunden werden, ist das elektrische Kabel sofort durch ein neues zu ersetzen.	15
	Kältekreislauf	Überprüfen, ob der Kältekreislauf in gutem Zustand ist und KEINE Kühlgasleckagen vorhanden sind. In der Regel deutet die Anwesenheit von Schmieröl auf eine Kühlmittleckage aus dem Kreislauf hin. Im Zweifelsfall vor der Durchführung irgendwelcher Eingriffe sich immer an RIVACOLD srl wenden.	30
Reinigung	Verdampfer und Kondensator	In den folgenden Fällen reinigen: <ul style="list-style-type: none"> <li>bei Bedarf</li> <li>bei Vorhandensein von Staub oder Schmierfett</li> </ul>	15

### 9.2.4 Eingriffe alle vier Monate

Eingriff	Komponente	Vorgehensweise
Prüfungen, Auswechselungen	Schalttafel	Die Schütze prüfen und ersetzen, wenn sie Anzeichen von Verschleiß zeigen.
	Kompressor	Geräuschpegel prüfen (siehe "Geräuschpegel des Kompressors prüfen" auf Seite 67)
Reinigung	Schalttafel	Die festen und beweglichen Kontakte aller Schütze reinigen.



## 9.3 Korrigierende Wartung

### 9.3.1 Erforderliche Qualifizierungen



### 9.3.2 Sicherheit

Im Zweifelsfall vor der Durchführung irgendwelcher Eingriffe sich immer an RIVACOLD srl wenden.  
Bedienungsanleitung Rev.v. 00 | 9600-0095 | © 2023 RIVACOLD srl

	Immer Schutzhelm, Sicherheitsschuhe und Schutzhandschuhe tragen.
	Immer Schutzmaske und Schutzbrille tragen.

### 9.3.3 Maßnahmen

Bei einem Schaden oder einer Fehlfunktion ist "Fehlerbehebung bei Installation und Betrieb" auf Seite 72 oder Rivacold srl zu kontaktieren.

## 9.4 Prüfung oder Austausch von Komponenten der Motorkondensation

### 9.4.1 Erforderliche Qualifizierungen



### 9.4.2 Wann ist die Prüfung oder der Austausch vorzunehmen?

Dieses Verfahren ist durchzuführen, wenn Probleme an der Motorkondensation festgestellt werden (siehe "Fehlerbehebung bei Installation und Betrieb" auf Seite 72).

### 9.4.3 Warnhinweis

Die Komponenten sind unter der Befolgung der Anweisungen, Häufigkeiten und aller Angaben in diesem Handbuch und der Dokumentation in den Anhängen zu überprüfen oder zu ersetzen. Bei Bedarf ist der Kundendienst von RIVACOLD srl zu kontaktieren.

### 9.4.4 Prüfung oder Austausch interner Komponenten der Motorkondensation

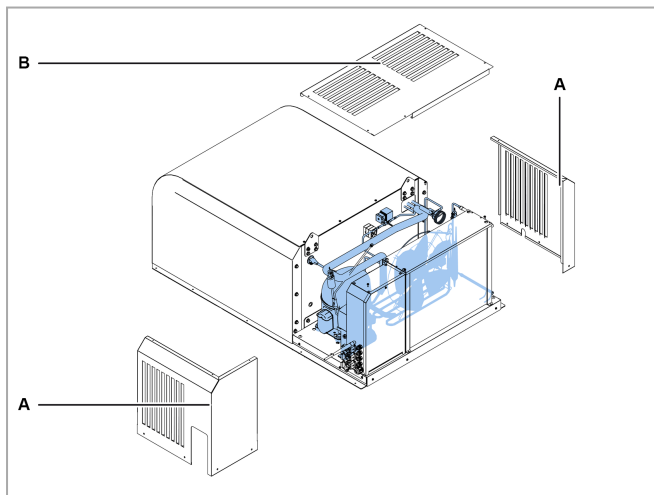

1. Seitenplatten **[A]** abnehmen.
2. Die Verkleidung des Teils für die Motorkondensation **[B]** entfernen.
3. Prüfung oder Austausch interner Komponenten der Motorkondensation.
4. Alle Platten wieder anbringen.

### 9.4.5 Einspritzventil austauschen.

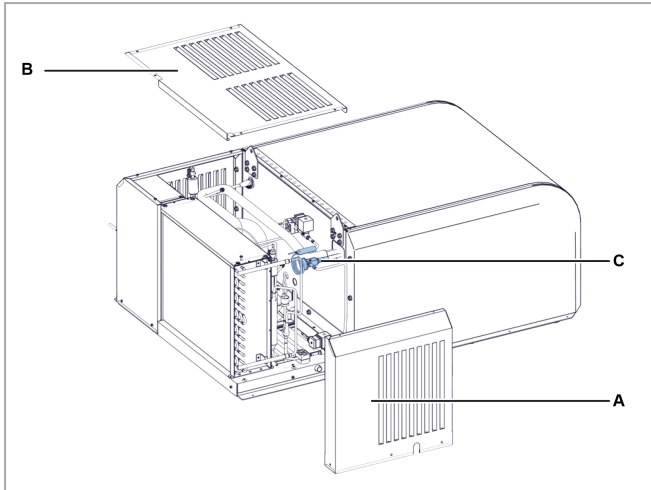

Die rechte Seitenplatte **[A]** abnehmen, sowie die obere Platte **[B]**, überprüfen und ggf. das Einspritzventil **[C]** austauschen.

### 9.4.6 Prüfung oder Austausch der Lüftungseinheit der Motorkondensation

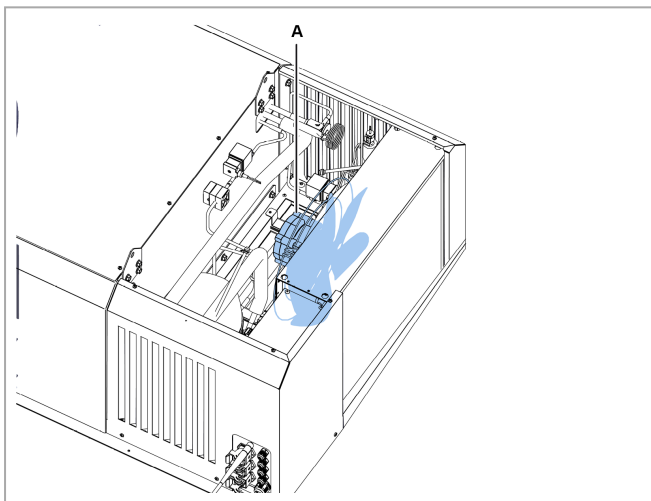

1. Obere Platte entfernen.
2. Prüfung oder Austausch der Lüftungseinheit des Verdampferteils **[A]**.
3. Ersetzen Sie das beschädigte Bauteil durch ein Originalersatzteil und befolgen Sie die beiliegenden Anweisungen.
4. Platte wieder anbringen.

### 9.4.7 Kondenswasserschale kontrollieren

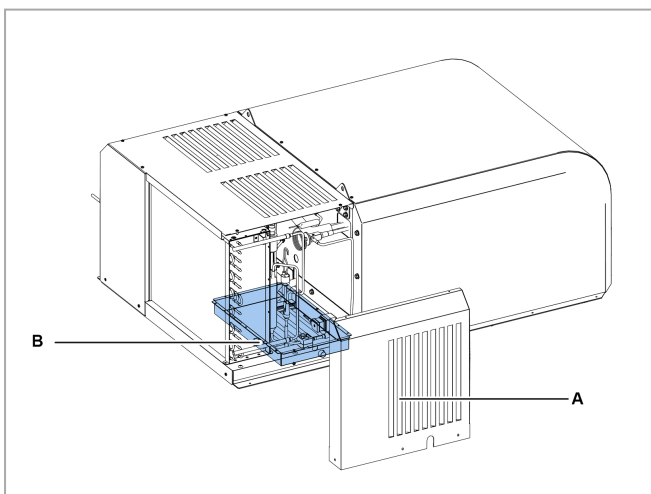

1. Rechte Seitenplatte **[A]** entfernen
2. Kondenswasserschale kontrollieren **[B]**.
3. Platte wieder anbringen.

### 9.4.8 Geräuschpegel des Kompressors prüfen

1. Monoblock einschalten.
2. Sicherstellen, dass der Kompressor KEINE Vibrationen oder tickende Geräusche erzeugt, d.h. Geräusche, die durch kurze, nahe, dumpfe und häufige Schläge erzeugt werden.

3. Wenn der Kompressor Vibrationen oder tickende Geräusche abgibt, kann er beschädigt sein und muss ersetzt werden (siehe "Kompressor austauschen" unten), oder es gibt mechanische Spiele zwischen den Teilen, die behoben werden müssen.

#### 9.4.9 Kompressor austauschen

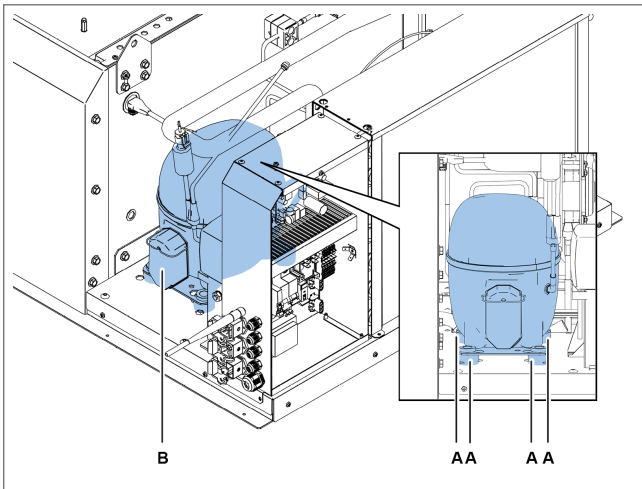

1. Linke Seitenplatte und obere Platte entfernen
2. Die Schrauben **[A]** lösen und den Kompressor **[B]** entfernen, indem alle Komponenten abzunehmen sind, die seine Entfernung behindern.
3. Den neuen Kompressor einsetzen, indem er mit den Schrauben fixiert und alle anderen Komponenten wieder angebracht werden.
4. Alle Platten wieder anbringen.

#### 9.4.10 Schaltkasten des Kompressors austauschen

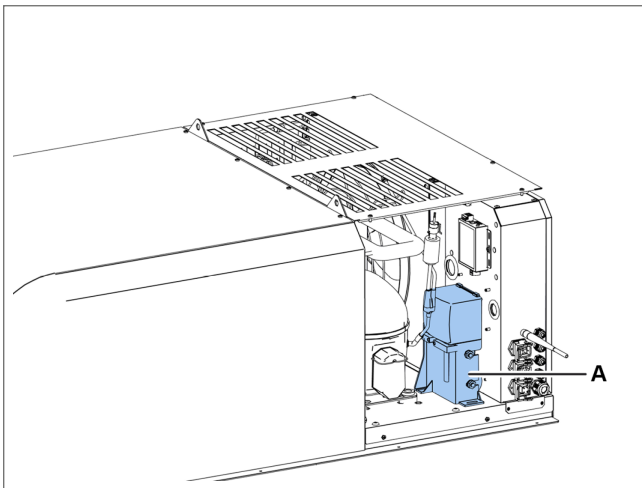

1. Linke Seitenplatte und obere Platte entfernen
2. Den Schaltkasten des Kompressors **[A]** entfernen, indem alle Komponenten abzunehmen sind, die seine Entfernung behindern.
3. Den neuen Schaltkasten des Kompressors einsetzen und alle anderen Komponenten wieder anbringen.
4. Alle Platten wieder anbringen.

### 9.5 Die Abdeckung des Verdampfungsteils entfernen

#### 9.5.1 Erforderliche Qualifizierungen





## 9.5.2 Vorgehensweise

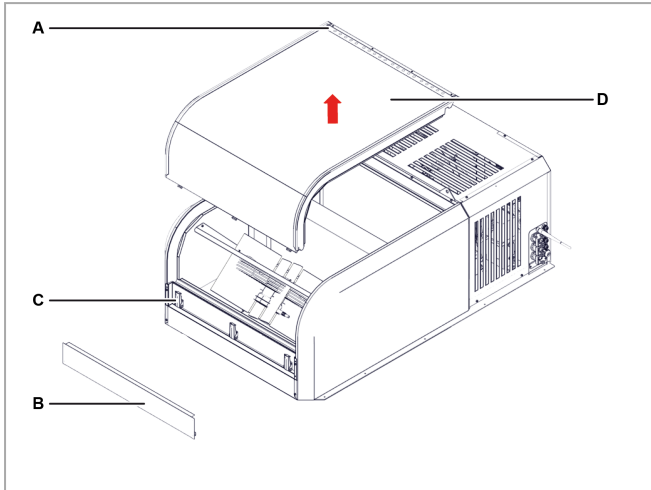

Die Schrauben **[A]** herausdrehen, die Magnetplatte **[B]** abnehmen, die Schnappklammer **[C]** öffnen und die Abdeckung des Verdampferteils **[D]** abnehmen.

## 9.6 Prüfung oder Austausch von Komponenten des Verdampferteils

### 9.6.1 Erforderliche Qualifizierungen



### 9.6.2 Wann ist die Prüfung oder der Austausch vorzunehmen?

Dieses Verfahren ist durchzuführen, wenn Probleme an den Komponenten des Verdampferteils festgestellt werden (siehe "Fehlerbehebung bei Installation und Betrieb" auf Seite 72).

### 9.6.3 Warnhinweis

Die Komponenten sind unter der Befolgung der Anweisungen, Häufigkeiten und aller Angaben in diesem Handbuch und der Dokumentation in den Anhängen zu überprüfen oder zu ersetzen. Bei Bedarf ist der Kundendienst von RIVACOLD srl zu kontaktieren.

### 9.6.4 Prüfung oder Austausch der Lüftungseinheit

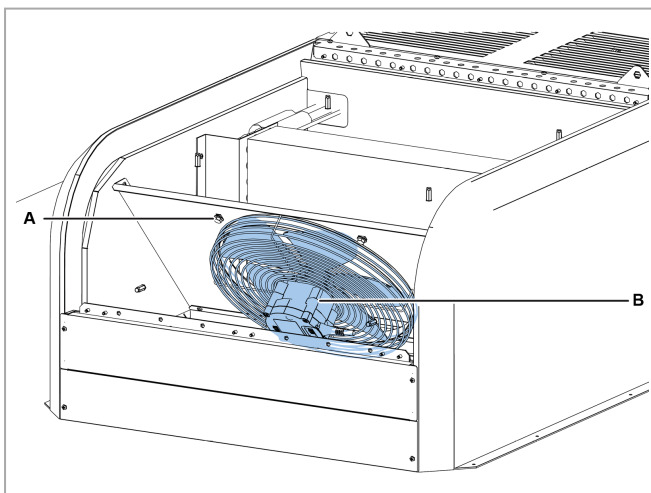

1. Die Abdeckung des Verdampferteils (siehe "Die Abdeckung des Verdampferteils entfernen" auf der vorherigen Seite) entfernen.
2. Die Schrauben des Gitters **[A]** lösen.
3. Überprüfen, ob die Lüftungseinheit des Verdampfers **[B]** mit einem Original-Ersatzteil auszutauschen ist und die beiliegenden Anweisungen befolgen.
4. Die Schrauben des Gitters festziehen und die Abdeckung des Verdampferteils wieder anbringen.

### 9.6.5 Komponenten prüfen oder austauschen.

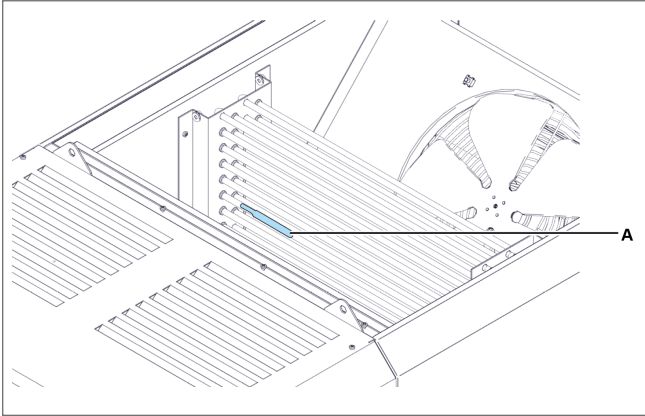

1. Den Temperatur-Fühler des gerippten Pakets überprüfen oder austauschen[A].

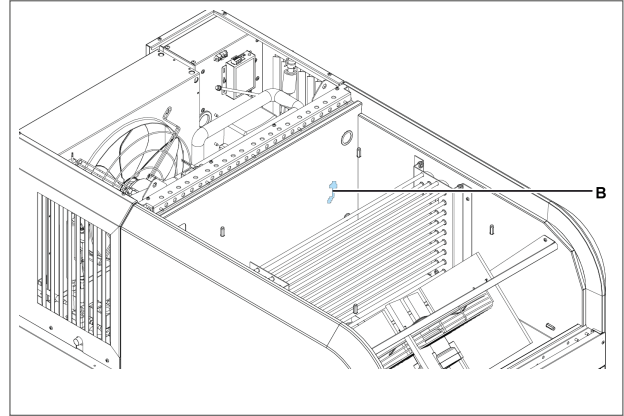

2. Den Temperatur-Fühler der Kühlzelle überprüfen oder austauschen[B].

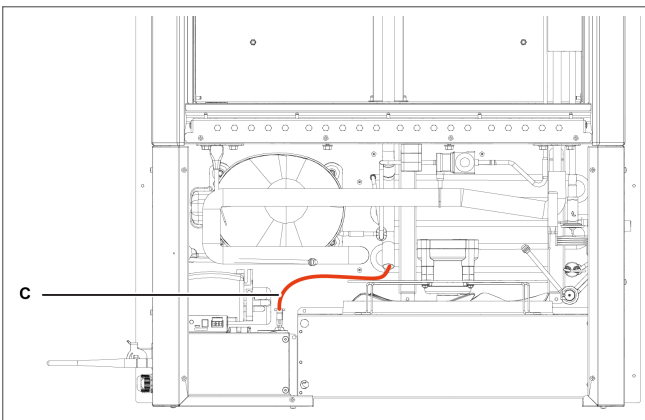

3. Den Ablaufwiderstand [C] überprüfen oder austauschen.

## 9.7 Prüfung oder Austausch der Schalttafelkomponenten

### 9.7.1 Erforderliche Qualifizierungen



### 9.7.2 Wann ist die Prüfung oder der Austausch vorzunehmen?

Dieses Verfahren ist durchzuführen, wenn Probleme an den den Komponenten der Schalttafel festgestellt werden (siehe "Fehlerbehebung bei Installation und Betrieb" auf Seite 72).

### 9.7.3 Warnhinweis

Die Komponenten sind unter der Befolgung der Anweisungen, Häufigkeiten und aller Angaben in diesem Handbuch und der Dokumentation in den Anhängen zu überprüfen oder zu ersetzen. Bei Bedarf ist der Kundendienst von RIVACOLD srl zu kontaktieren.

### 9.7.4 Auf die Schalttafel zugreifen

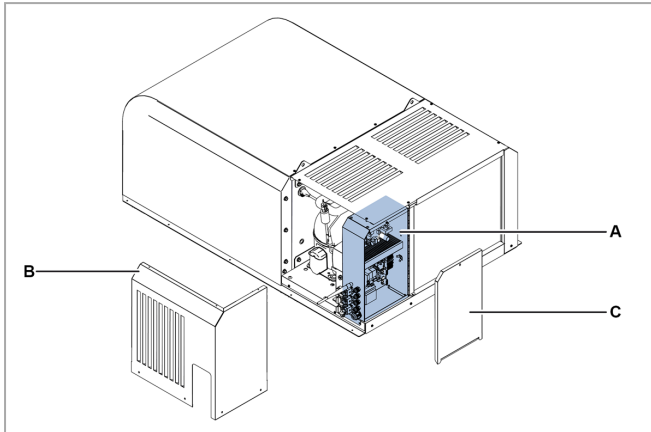

1. Für den Zugriff auf die Komponenten der Schalttafel **[A]** sind die linke Seitenplatte **[B]** und die Platte der Schalttafel **[C]** zu entfernen.
2. Komponente prüfen und austauschen.

## 10. Diagnose

Dieser Abschnitt umfasst die folgenden Themen:

10.1 Fehlerbehebung bei Installation und Betrieb .....	72
10.2 Vom Controller gemeldete Fehler .....	74

### 10.1 Fehlerbehebung bei Installation und Betrieb

#### 10.1.1 Qualifizierungen



UNTERNEHMEN



#### 10.1.2 Sicherheitshinweise







Falls Wartungsarbeiten erforderlich sind, sind die Anweisungen und alle Hinweise in diesem Handbuch und in den Anhängen zu befolgen. Bei Bedarf ist der Kundendienst von RIVACOLD srl zu kontaktieren.





Bei Wartungsarbeiten immer Schutzhelm, Sicherheitsschuhe und Schutzhandschuhe tragen.

#### 10.1.3 Ursachen und Abhilfen





##### Der Monoblock schaltet sich nicht ein

Ursache	Abhilfe	Personal
Keine Spannung	<ul style="list-style-type: none"> <li>• Anschluss an das Stromnetz prüfen</li> <li>• Prüfen, ob das Stromnetz unter Spannung steht und ob es mit den Angaben auf dem Typenschild übereinstimmt.</li> <li>• Den Zustand der Leitungsschutzschalter an der Maschine kontrollieren</li> <li>• Die korrekte Verbindung des Displays überprüfen</li> </ul>	
Der Thermo-Schutz des Kompressors hat angesprochen	Den einwandfreien Zustand und den Aktivierungsstatus des Leitungsschutzschalters des Kompressors an der Maschine prüfen und, falls vorhanden, die Thermosicherung am Kompressor	
Der Anlaufkondensator ist defekt	Anlaufkondensator austauschen.	
Zustimmung des Controllers zum Kompressor fehlt.	<ul style="list-style-type: none"> <li>• Sollwert (<b>Set</b>) und Differential (<b>diF</b>).</li> <li>• Werkskonfiguration der Einheit hochladen.</li> </ul>	
Die Zustimmung des Controllers liegt vor, aber der Kompressor ist abgeschaltet ( <b>OFF</b> )	<ul style="list-style-type: none"> <li>• Verdrahtung des Kompressorrelais auf der Elektronikarte und seinen Aktivierungsstatus überprüfen. Ist das Relais NICHT aktiviert, muss die Elektronikarte ausgetauscht werden</li> <li>• Verdrahtung des Leistungsrelais des Kompressors auf dem Schaltschrank und seinen Aktivierungsstatus überprüfen. Ist das Relais NICHT aktiviert, muss es ausgetauscht werden</li> </ul>	
Beim Elektromotor ist die Wicklung unterbrochen oder kurzgeschlossen	Kompressor austauschen.	

**Der Kompressor ist ohne Zustimmung in Betrieb**

Ursache	Abhilfe	Personal
Das Kompressorrelais ist auf die Elektronikkarte geklebt	Elektronikkarte austauschen	
Das Leistungsrelais des Kompressors ist auf den Schaltschrank geklebt	Leistungsrelais des Kompressors austauschen	





**Der Monoblock arbeitet kontinuierlich oder über lange Zeiträume**

Ursache	Abhilfe	Personal
Der Monoblock erreicht NICHT die Temperatur des <b>Sollwerts</b> und das Verdampfergebläse funktioniert NICHT.	<ul style="list-style-type: none"> <li>Liegt die Zustimmung des Controllers NICHT vor, sind die Parameter des Verdampfergebläses zu überprüfen und, wenn erforderlich, die Werkskonfiguration hochzuladen.</li> <li>Wenn die Zustimmung des Controllers vorliegt, ist die Verdrahtung des Gebläses und des Relais auf der Elektronikkarte und ihr Aktivierungsstatus zu überprüfen.</li> <li>Ist das Relais NICHT aktiviert, muss die Elektronikkarte ausgetauscht werden</li> </ul>	 
Der Monoblock erreicht die Temperatur des <b>Sollwerts</b> NICHT	<ul style="list-style-type: none"> <li>Wenn der Verdampfer durch Eis blockiert ist, muss die Abtauung mehrmals manuell aktiviert werden (siehe "Eingriffe vom Kontrollfeld" auf Seite 19), bis der Verdampfer vollständig gereinigt ist.</li> <li>Wenn der Kondensator verschmutzt ist, muss er gereinigt werden</li> <li>Prüfen, ob die Einheit im Hinblick auf die erforderliche Wärmelast richtig bemessen ist.</li> </ul>	   UNTERNEHMEN

**Das Kondenswasser kann NICHT verdampfen.**

Ursache	Abhilfe	Personal
Verdichtungstemperatur zu niedrig	Die Begrenzung der minimalen Verdichtungstemperatur aktivieren, indem der Parameter <b>CoM</b> auf 2 ändert wird, d.h. Verwaltung der Luftkondensation mit On/Off, um ein zu tiefes Absinken der Verdichtung zu verhindern.	

## Die Saugleitung und der Kompressor sind gefroren

Ursache	Abhilfe	Personal
Es gibt einen Flüssigkeitsrücklauf und das Verdampfergebläse funktioniert NICHT.	<ul style="list-style-type: none"> <li>Liegt die Zustimmung des Controllers NICHT vor, sind die Parameter des Verdampfergebläses zu überprüfen und, wenn erforderlich, die Werkskonfiguration hochzuladen.</li> <li>Wenn die Zustimmung des Controllers vorliegt, ist die Verdrahtung des Gebläses und des Relais auf der Elektronikkarte zusammen mit ihrem Aktivierungsstatus zu überprüfen.</li> <li>Ist das Relais NICHT aktiviert, muss die Elektronikkarte ausgetauscht werden</li> </ul>	 
Flüssigkeitsrücklauf	Überhitzungswert im Verdampfer in der Kühlzelle kontrollieren. Beträgt der Wert weniger als 2K, funktioniert das Thermostatventil NICHT und ist in der offenen Stellung verriegelt und muss daher ausgetauscht werden.	 

## 10.2 Vom Controller gemeldete Fehler

### 10.2.1 Qualifizierungen



UNTERNEHMEN



### 10.2.2 Fehler

**Legende (\*):** A = automatisch; M = manuell; S = halbautomatisch.

ID	Beschreibung	Ursache	Wirkung	Behebung	Reset (*)	Relais
<b>Err</b>	HMI-Kommunikationsfehler	Verbindungsfehler zwischen Elektronikkarte und HMI	Benutzerschnittstelle nicht verwendbar	Die elektrischen Verbindungen überprüfen oder die Schnittstelle ggf. austauschen	A	Nein
<b>Etc</b>	Kommunikationsfehler Display/Tastatur	Fehlerhafte Verbindung zwischen Display und Tastatur	Benutzerschnittstelle nicht verwendbar	Prüfen Sie die Verbindung zwischen Display und Tastatur und tauschen Sie ggf. die Schnittstelle aus.	A	Nein
<b>0</b>	Fehler Anzahl der Schreibvorgänge im Retain-Speicher	Fehlfunktion im Speicher der elektronischen Steuerung	Maschinenstillstandszeit aufgrund einer Fehlfunktion der Elektronikkarte	Elektronikkarte austauschen	M	Nein
<b>1</b>	Schreibfehler Retain-Speicher	Fehlfunktion im Speicher der elektronischen Steuerung	Maschinenstillstandszeit aufgrund einer Fehlfunktion der Elektronikkarte	Elektronikkarte austauschen	M	Nein
<b>2</b>	Alarm Temperatur-Fühler Kühlzelle	Gemessener Wert außerhalb der Betriebsbereiche Sensor defekt oder abgetrennt	Nur visuelle Anzeige	Verkabelung und den einwandfreien Zustand des Fühlers prüfen und ihn ggf. ersetzen	A	Nein

ID	Beschreibung	Ursache	Wirkung	Behebung	Reset (*)	Relais
3	Alarm Temperatur-Fühler Verdampfer	Gemessener Wert außerhalb der Betriebsbereiche Sensor defekt oder abgetrennt	Nur visuelle Anzeige	Verkabelung und den einwandfreien Zustand des Fühlers prüfen und ihn ggf. ersetzen	A	Nein
4	Alarm Temperatur-Fühler Kühlzelle 2	Gemessener Wert außerhalb der Betriebsbereiche Sensor defekt oder abgetrennt	Nur visuelle Anzeige, Abtauung des Verdampfers erfolgt durch Time-out	Verkabelung und den einwandfreien Zustand des Fühlers prüfen und ihn ggf. ersetzen	A	Nein
5	Alarm Temperatur-Fühler Verdampfer 2	Gemessener Wert außerhalb der Betriebsbereiche Sensor defekt oder abgetrennt	Nur visuelle Anzeige, Abtauung des Verdampfers 2 erfolgt durch Time-out	Verkabelung und den einwandfreien Zustand des Fühlers prüfen und ihn ggf. ersetzen	A	Nein
6	Alarm Druckfühler Ansaugung Kreislauf 1	Gemessener Wert außerhalb der Betriebsbereiche Sensor defekt oder abgetrennt	Bei aktivierter Leak-Funktion wird der Kreislauf 1 gestoppt, andernfalls nur visuelle Anzeige.	Verkabelung und den einwandfreien Zustand des Fühlers prüfen und ihn ggf. ersetzen	A	Ja
7	Alarm Druckfühler Verdichtung Kreislauf 1	Gemessener Wert außerhalb der Betriebsbereiche Sensor defekt oder abgetrennt	Nur visuelle Anzeige	Verkabelung und den einwandfreien Zustand des Fühlers prüfen und ihn ggf. ersetzen	A	Nein
8	Alarm Temperatur-Fühler Umgebung	Gemessener Wert außerhalb der Betriebsbereiche Sensor defekt oder abgetrennt	Nur visuelle Anzeige. Wenn die Funktion Gleitende Verdichtung aktiviert ist, Parameter <b>EFC=1</b> , wird sie deaktiviert.	Verkabelung und den einwandfreien Zustand des Fühlers prüfen und ihn ggf. ersetzen	A	Nein
9	Alarm Temperatur-Fühler Ansaugung	Gemessener Wert außerhalb der Betriebsbereiche Sensor defekt oder abgetrennt	Nur visuelle Anzeige	Verkabelung und den einwandfreien Zustand des Fühlers prüfen und ihn ggf. ersetzen	A	Nein
10	Alarm Temperatur-Fühler Ablauf	Gemessener Wert außerhalb der Betriebsbereiche Sensor defekt oder abgetrennt	Nur visuelle Anzeige	Verkabelung und den einwandfreien Zustand des Fühlers prüfen und ihn ggf. ersetzen	A	Nein
11	Alarm Temperatur-Fühler Flüssigkeit	Gemessener Wert außerhalb der Betriebsbereiche Sensor defekt oder abgetrennt	Nur visuelle Anzeige	Verkabelung und den einwandfreien Zustand des Fühlers prüfen und ihn ggf. ersetzen	A	Nein
12	Alarm Temperatur-Fühler Verdampfung	Gemessener Wert außerhalb der Betriebsbereiche Sensor defekt oder abgetrennt	Nur visuelle Anzeige	Verkabelung und den einwandfreien Zustand des Fühlers prüfen und ihn ggf. ersetzen	A	Nein
13	Alarm Druckfühler Verdampfer	Gemessener Wert außerhalb der Betriebsbereiche Sensor defekt oder abgetrennt	Nur visuelle Anzeige	Verkabelung und den einwandfreien Zustand des Fühlers prüfen und ihn ggf. ersetzen	A	Nein

ID	Beschreibung	Ursache	Wirkung	Behebung	Reset (*)	Relais
14	Alarm Temperatur-Fühler HACCP	Gemessener Wert außerhalb der Betriebsbereiche Sensor defekt oder abgetrennt	Nur visuelle Anzeige	Verkabelung und den einwandfreien Zustand des Fühlers prüfen und ihn ggf. ersetzen	A	Nein
15	Alarm Allgemeine Sonde 1	Gemessener Wert außerhalb der Betriebsbereiche Sensor defekt oder abgetrennt	Nur visuelle Anzeige	Verkabelung und den einwandfreien Zustand des Fühlers prüfen und ihn ggf. ersetzen	A	Nein
16	Alarm Allgemeine Sonde 2	Gemessener Wert außerhalb der Betriebsbereiche Sensor defekt oder abgetrennt	Nur visuelle Anzeige	Verkabelung und den einwandfreien Zustand des Fühlers prüfen und ihn ggf. ersetzen	A	Nein
17	Alarm Feuchtigkeitssonde	Gemessener Wert außerhalb der Betriebsbereiche Sensor defekt oder abgetrennt	Nur visuelle Anzeige	Verkabelung und den einwandfreien Zustand des Fühlers prüfen und ihn ggf. ersetzen	A	Nein
18	Alarm Hochdruck Pressostat	Alarm Hochdruck Pressostat aktiviert, mögliche Ursachen: Umgebungstemperatur sehr hoch Ventilatoren des Kondensators funktionieren nicht Kondensator stark verschmutzt	Maschinenstopp mit manueller Rückstellung, wenn die Eingriffe in einem kleineren Zeitintervall als der Parameter <b>PEI</b> größer als der Parameter <b>PEN</b> sind, sonst automatische Rückstellung.	Überprüfung der Umgebungstemperatur des Installationsortes Reinigung des Kondensators Funktionsprüfung des Ventilatormotors des Kondensators	S	Ja
19	Alarm Niederdruckpressostat	Alarm Niederdruckpressostat aktiviert, mögliche Ursachen: Kältemittelverlust Eisbildung im Verdampferregister Bruch des Verdampfergebläses	Maschinenstillstand	Tatsächliche Funktionstüchtigkeit des Verdampfergebläses prüfen Das Vorhandensein von Eis im Verdampferregister prüfen Kältemittelfüllung der Einheit prüfen	A	Ja
20	Alarm Kompressor 1	Alarm Kompressor 1 aktiviert, mögliche Ursachen: Eingriff des Leistungsschutzschalters oder einer speziellen Thermosicherung Überhitzung oder Kurzschluss des Kompressors	Blockierung Kreislauf 1	Zustand des Kompressors kontrollieren	A	Ja



ID	Beschreibung	Ursache	Wirkung	Behebung	Reset (*)	Relais
21	Alarm Kompressor 2	Alarm Kompressor 2 aktiviert, mögliche Ursachen: Eingriff des Leistungsschutzschalters oder einer speziellen Thermosicherung Überhitzung oder Kurzschluss des Kompressors	Blockierung Kreislauf 2	Zustand des Kompressors 2 kontrollieren	A	Ja
22	Externer Alarm	Externer Alarm aktiviert	Maschinenstillstand	Den mit diesem Alarm konfigurierten digitalen Eingang und seinen Aktivierungskontakt überprüfen.	A	Ja
23	Alarm hohe Ablauftemperatur	Alarm hohe Ablauftemperatur, mögliche Ursachen: hohe Überhitzung, hohe Verdichtungstemperatur	Maschinenstillstand	Verdichtung und Überhitzung der Einheit überprüfen (Gasfüllung)	A	Ja
24	Alarm hohe Umgebungstemperatur	Umgebungstemperatur über dem Schwellenwert <b>A07</b>	Nur visuelle Anzeige	Überprüfen, ob die ermittelte Temperatur mit der angezeigten Temperatur übereinstimmt.	A	Ja
25	Alarm niedrige Umgebungstemperatur	Umgebungstemperatur unter dem Schwellenwert <b>A11</b>	Nur visuelle Anzeige	Überprüfen, ob die ermittelte Temperatur mit der angezeigten Temperatur übereinstimmt.	A	Nein
26	Allgemeiner Alarm digitaler Eingang 1	Eingriff des angeschlossenen Gerätes	Nur visuelle Anzeige	Den Zustand des konfigurierten Digitaleingangs überprüfen	A	Nein
27	Allgemeiner Alarm digitaler Eingang 1	Eingriff des angeschlossenen Gerätes	Nur visuelle Anzeige	Den Zustand des konfigurierten Digitaleingangs überprüfen	A	Nein
28	Alarm Time-out Tür offen	Tür länger offen als Parameter <b>dOd</b> .	Neustart der Maschine gemäß Benutzerprogrammierung	Tür der Kühlzelle schließen oder den Anschluss des Türkontaktschalters überprüfen	A	Nein
29	Alarm Druckfühler Ansaugung Kreislauf 2	Gemessener Wert außerhalb der Betriebsbereiche Sensor defekt oder abgetrennt	Bei aktivierter Leak-Funktion wird der Kreislauf 2 gestoppt, andernfalls nur visuelle Anzeige.	Verkabelung und den einwandfreien Zustand des Fühlers prüfen und ihn ggf. ersetzen	A	Nein
30	Alarm Druckfühler Verdichtung Kreislauf 2	Gemessener Wert außerhalb der Betriebsbereiche Sensor defekt oder abgetrennt	Nur visuelle Anzeige	Verkabelung und den einwandfreien Zustand des Fühlers prüfen und ihn ggf. ersetzen	A	Nein
31	Alarm Druckfühler Ansaugung Kreislauf 3	Gemessener Wert außerhalb der Betriebsbereiche Sensor defekt oder abgetrennt	Bei aktivierter Leak-Funktion wird der Kreislauf 3 gestoppt, andernfalls nur visuelle Anzeige.	Verkabelung und den einwandfreien Zustand des Fühlers prüfen und ihn ggf. ersetzen	A	Nein

ID	Beschreibung	Ursache	Wirkung	Behebung	Reset (*)	Relais
32	Alarm Druckfühler Verdichtung Kreislauf 3	Gemessener Wert außerhalb der Betriebsbereiche Sensor defekt oder abgetrennt	Nur visuelle Anzeige	Verkabelung und den einwandfreien Zustand des Fühlers prüfen und ihn ggf. ersetzen	A	Nein
33	Alarm Kompressor 3	Alarm Kompressor 3 aktiviert, mögliche Ursachen: Eingriff des Leistungsschutzschalters oder einer speziellen Thermosicherung Überhitzung oder Kurzschluss des Kompressors	Blockierung Kreislauf 3	Zustand des Kompressors 3 kontrollieren	A	Ja
34	Alarm Abtauung nicht durchgeführt	Verdampfertemperatur höher als der Wert am Ende der Abtauung	Abtauung nicht durchgeführt, visuelle Anzeige für 5 Sekunden und Einheit fährt mit ihrem standardmäßigen Arbeitszyklus fort	Parameter <b>dt1</b> oder <b>dt2</b> kontrollieren	A	Nein
35	Blackout-Alarm	Stromausfall für mehr als 1 Minute	Visuelle Anzeige, wenn das Blackout länger als der Parameter <b>tb0</b> dauert, wird die Zwangsabtauung gestartet	Stromquelle oder elektrische Anschlüsse prüfen	M	Nein
36	Unterhitzungsschutz	Überhitzung zu niedrig, für länger als <b>P9</b> unter dem Schwellenwert <b>P7</b>	Das Ventil wird weiter geschlossen: Je mehr die Überhitzung unter den Schwellenwert fällt, desto mehr wird das Ventil geschlossen. Der Schwellenwert LowSH muss kleiner oder gleich dem Sollwert der Überhitzung sein. Die Integralzeit der Unterhitzung gibt die Stärke der Reaktion an: Je geringer sie ist, desto größer ist die Stärke der Reaktion.	Den tatsächlichen Betrieb des Kompressors, des Einspritzventils oder der Wandler für den Niederdruck und die Saugtemperatur prüfen. Prüfung der Parameter <b>P7</b> , <b>P8</b> , <b>P9</b> .	A	Nein
37	Schutz niedrige Verdampfungstemperatur	Verdampfungstemperatur zu niedrig, länger als <b>PL3</b> unter dem Schwellenwert <b>PL1</b>	Das Ventil wird weiter geöffnet. Je mehr die Temperatur unter den Schwellenwert fällt, desto weiter wird das Ventil geöffnet. Die Integralzeit gibt die Stärke der Wirkung an: je geringer sie ist, desto größer ist die Stärke.	Den tatsächlichen Betrieb des Einspritzventils und Verdampfergebläses prüfen. Das Vorhandensein von Eis am Verdampferregister prüfen. Prüfung der Parameter <b>PL1</b> , <b>PL2</b> , <b>PL3</b>	A	Nein

ID	Beschreibung	Ursache	Wirkung	Behebung	Reset (*)	Relais
38	Schutz hohe Verdampfungstemperatur	Verdampfungstemperatur zu hoch, länger als <b>PM3</b> über dem Schwellenwert <b>PM1</b>	Gesteuerte Schließung des elektronischen Ventils, was bedeutet, dass die Einstellung der Überhitzung verlassen wird, mit ihrem daraus folgender Anstieg. Der Schutz wird daher eine moderate Reaktion zeigen, die dazu neigt, den Anstieg der Verdampfungstemperatur zu begrenzen und sie unter der Eingriffsschwelle zu halten, wobei versucht wird, die Überhitzung so wenig wie möglich zu erhöhen.	Kältebedarf zu hoch oder den tatsächlichen Betrieb des Kompressors und des Einspritzventils kontrollieren. Prüfung der Parameter <b>PM1</b> , <b>PM2</b> , <b>PM3</b>	A	Nein
39	Schutz hohe Verdichtungstemperatur	Verdichtungstemperatur zu hoch	Moderate Schließung des Ventils und entsprechender Anstieg der Überhitzung	Den Betrieb des Kondensatorventilators prüfen Kondensator-Einheit reinigen	A	Nein
40	Alarm niedrige Saugtemperatur	Niedrige Saugtemperatur	Nur visuelle Anzeige		A	Nein
41	Fehler EEV-Motor	Störung am Ventilmotors oder keine Verbindung	Unterbrechung der Einstellung des EEV-Ventils	Verbindungen und Zustand des Motors prüfen. Versorgung der Elektronikarte aus- und wieder einschalten	A	Nein
42	Adaptive Steuerung wirkungslos	Ventilabstimmung fehlgeschlagen	Nur visuelle Anzeige	Einstellung des Parameters <b>PrE</b> kontrollieren	A	Nein
43	Alarm Notschließung EEV	Fehlende Stromversorgung und Notschließung des Ventils durch Stromversorgung aus externer Quelle (Ultracap oder USV)	Unterbrechung der Einstellung des EEV-Ventils	Versorgung der Elektronikarte prüfen	A	Nein
44	Fehler Parameterbereich EEV	Parametrierungsfehler Driver EEV	Nur visuelle Anzeige	Parameter der EEV-Gruppe kontrollieren	A	Nein
45	Prozentualer Fehler der EEV-Betriebsposition	Wert der manuellen Zwangsschaltung außerhalb des Bereichs 0/100 %	Unterbrechung der manuellen Zwangsschaltung des Ventils	Wert des Parameters <b>PMu</b> kontrollieren	A	Nein
46	Fehler Valve ID EEV	Parametrierungsfehler Driver EEV	Nur visuelle Anzeige	Parameter <b>PVt</b> und <b>PVM</b> kontrollieren	A	Nein
47	Alarm Gasverlust Kreislauf 1	Möglicher Kältemittelverlust im Kreislauf 1	Blockierung Kreislauf 1	Kreisläufe kontrollieren und prüfen, ob eine Kältemittelleckage vorliegt	M	Ja
48	Alarm Gasverlust Kreislauf 2	Möglicher Kältemittelverlust im Kreislauf 2	Blockierung Kreislauf 2	Kreisläufe kontrollieren und prüfen, ob eine Kältemittelleckage vorliegt	M	Ja

ID	Beschreibung	Ursache	Wirkung	Behebung	Reset (*)	Relais
49	Alarm Gasverlust Kreislauf 3	Möglicher Kältemittelverlust im Kreislauf 2	Blockierung Kreislauf 3	Kreisläufe kontrollieren und prüfen, ob eine Kältemittelleckage vorliegt	M	Ja
50	HACCP-Alarm nach Blackout	Nach einem Blackout, der länger als eine Minute dauert, liegt die gemessene HACCP-Temperatur über dem Schwellenwert <b>HC5</b>	Visuelle Anzeige, Speicherung des Ereignisses im entsprechenden HACCP-LOG und in der HACCP-Alarmhistorie	Den Betriebszustand der Einheit prüfen, die möglicherweise offene Tür oder die Eingriffsschwellen ändern	A	Nein
51	HACCP-Alarm	HACCP-Temperatur über dem eingestellten Schwellenwert, Parameter <b>HC3</b> , wenn <b>HC1=0</b> oder Alarm <b>53</b> , wenn <b>HC1=1</b> , für länger als <b>HC2</b>	Visuelle Anzeige, Speicherung des Ereignisses im entsprechenden HACCP-LOG und in der HACCP-Alarmhistorie	Den Betriebszustand der Einheit prüfen, die möglicherweise offene Tür oder die Eingriffsschwellen ändern	A	Nein
52	Alarm hohe Einstelltemperatur	Einstelltemperatur über dem eingestellten Schwellenwert, Parameter <b>A58</b> , wenn <b>A56=2</b> oder <b>SET+A58</b> , wenn <b>A56=1</b> .	Nur visuelle Anzeige	Prüfen, ob die Einstelltemperatur mit dem gemessenen Wert übereinstimmt, und die Eingriffsschwelle <b>A58</b> ggf. ändern.	A	Ja
53	Alarm niedrige Einstelltemperatur	Einstelltemperatur über dem eingestellten Schwellenwert, Parameter <b>A62</b> , wenn <b>A56=2</b> oder <b>SET-A62</b> , wenn <b>A56=1</b> .	Nur visuelle Anzeige	Prüfen, ob die Einstelltemperatur mit dem gemessenen Wert übereinstimmt, und die Eingriffsschwelle <b>A62</b> ggf. ändern.	A	Ja
54	Alarm Pumpdown-Abschaltungen für maximale Zeit	Der Kompressor hat in einer kürzeren Zeit, die sich aus der Summe der Parameter <b>Cit - dOF - toP</b> multipliziert mit 5 als Anzahl der für den Alarm berücksichtigten Abschaltungen ergibt, mehr als 5 Pumpdown-Abschaltungen durchgeführt.	Maschinenstillstand	Den Schwellenwert der Pumpdown-Abschaltungen <b>tPd</b> und das entsprechende Differential <b>dPd</b> kontrollieren. Auf mögliche Flüssigkeitsleckagen in der Saugleitung überprüfen.	A	Ja
55	Allgemeiner Kompressoralarm	Alle in der Einheit vorhandenen Kompressoren sind im Alarmzustand	Maschinenstillstand	Zustand der in der Einheit befindlichen Kompressoren kontrollieren	A	Ja
56	Allgemeiner Gasleckalarm	Wahrscheinlicher Kältemittelverlust im Kreislauf der Einheit oder durch Eis blockierten Verdampfer	Maschinenstillstand	Den Kreislauf kontrollieren und prüfen, ob ein Leck vorhanden ist oder den Zustand des Verdampfers überprüfen, der wahrscheinlich durch Eis blockiert ist.	M	Ja
57	Alarm Temperatur-Fühler Einstellung	Für die Einstellung verwendete/r Fühler im Alarmzustand	Maschinenstopp, Start des Not-Zyklus, falls aktiviert	Alarmer der vorhandenen Fühler kontrollieren und den Zustand der Verbindungen prüfen	A	Ja

ID	Beschreibung	Ursache	Wirkung	Behebung	Reset (*)	Relais
58	Alarm Druckfühler Ansaugung Einstellung	Für die Einstellung verwendete/r Fühler im Alarmzustand	Nur visuelle Anzeige, wenn die Leak-Funktion oder der Parameter <b>A63</b> =1 aktiviert sind, Maschinenstopp	Alarmer der vorhandenen Fühler kontrollieren und den Zustand der Verbindungen prüfen	A	Ja
59	Alarm Druckfühler Verdichtung Einstellung	Für die Einstellung verwendete/r Fühler im Alarmzustand	Zwangsschaltung Ventilatoren des Kondensators bei 100 %. Nur visuelle Anzeige, wenn Parameter <b>A67</b> =1 und <b>A71</b> = 1 kommt es zum Maschinenstopp	Alarmer der vorhandenen Fühler kontrollieren und den Zustand der Verbindungen prüfen	A	Ja
60	Alarm Einstellfühler Verdampfergebläse	Für die Einstellung verwendete/r Fühler im Alarmzustand	Nur visuelle Anzeige, Verdampfergebläse funktioniert stufenlos	Alarmer der vorhandenen Fühler kontrollieren und den Zustand der Verbindungen prüfen	A	Nein
61	Alarm Einstellfühler Verdampfergebläse 2	Für die Einstellung verwendete/r Fühler im Alarmzustand	Nur visuelle Anzeige, Verdampfergebläse 2 funktioniert stufenlos	Alarmer der vorhandenen Fühler kontrollieren und den Zustand der Verbindungen prüfen	A	Nein
62	Alarm niedriger Saugdruck Einstellung	Saugdruck unter dem im Parameter <b>A65</b> eingestellten Schwellenwert	Wenn Parameter <b>A63</b> =1 kommt es zum Maschinenstopp, andernfalls nur visuelle Anzeige	Prüfen, ob der Druck im Kreislauf mit dem gemessenen Wert übereinstimmt. Prüfen, ob die Verdampferlüfter ordnungsgemäß funktionieren und ob das Verdampferpaket frei von Eis ist.	A	Ja
63	Alarm hoher Druck Verdichtung Einstellung	Verdichtungsdruck über dem im Parameter <b>A69</b> eingestellten Schwellenwert	Zwangsschaltung Ventilatoren des Kondensators bei 100 %. Wenn Parameter <b>A67</b> =1 kommt es zum Maschinenstopp, andernfalls nur visuelle Anzeige	Prüfen, ob der Druck im Kreislauf mit dem gemessenen Wert übereinstimmt. Sicherstellen, dass das Gebläse des Verflüssigers ordnungsgemäß funktioniert, dass der Verflüssiger sauber ist und dass die Umgebungstemperatur innerhalb des Arbeitsbereichs der Maschine liegt.	A	Ja
64	Alarm niedriger Druck Verdichtung Einstellung	Verdichtungsdruck unter dem im Parameter <b>A73</b> eingestellten Schwellenwert	Wenn Parameter <b>A71</b> =1 kommt es zum Maschinenstopp, andernfalls nur visuelle Anzeige	Prüfen, ob der Druck im Kreislauf mit dem gemessenen Wert übereinstimmt. Sicherstellen, dass die Umgebungstemperatur innerhalb des Arbeitsbereichs der Maschine liegt.	A	Nein

ID	Beschreibung	Ursache	Wirkung	Behebung	Reset (*)	Relais
65	Alarm Fühler schützende Abtaufunktion	Fühler für die schützende Abtaufunktion im Alarmzustand	Deaktivierung der schützenden Abtaufunktion	Alarmer der vorhandenen Fühler kontrollieren und den Zustand der Verbindungen prüfen	A	Nein
66	Alarm Fühler allgemeiner Alarm 1	Für die allgemeine Funktion verwendete/r Fühler im Alarmzustand	Deaktivierung der allgemeinen Funktion	Alarmer der vorhandenen Fühler kontrollieren und den Zustand der Verbindungen prüfen	A	Nein
67	Alarm Fühler allgemeiner Alarm 2	Für die allgemeine Funktion verwendete/r Fühler im Alarmzustand	Deaktivierung der allgemeinen Funktion	Alarmer der vorhandenen Fühler kontrollieren und den Zustand der Verbindungen prüfen	A	Nein
68	Alarm Fühler allgemeiner Analogausgang	Für die allgemeine Funktion verwendete/r Fühler im Alarmzustand	Deaktivierung der allgemeinen Funktion	Alarmer der vorhandenen Fühler kontrollieren und den Zustand der Verbindungen prüfen	A	Nein
69	Alarm Fühler allgemeiner Digitalausgang 1	Für die allgemeine Funktion verwendete/r Fühler im Alarmzustand	Deaktivierung der allgemeinen Funktion	Alarmer der vorhandenen Fühler kontrollieren und den Zustand der Verbindungen prüfen	A	Nein
70	Alarm Fühler Allarme allgemeiner Digitalausgang 2	Für die allgemeine Funktion verwendete/r Fühler im Alarmzustand	Deaktivierung der allgemeinen Funktion	Alarmer der vorhandenen Fühler kontrollieren und den Zustand der Verbindungen prüfen	A	Nein
71	Alarm auf Slave-Einheit 1	Schwerer Alarm in der Slave-Einheit 1 ausgelöst	Slave-Einheit im Alarmzustand wird vom Master bei Master/Slave-Funktionen nicht berücksichtigt	Slave-Einheit im Alarmzustand kontrollieren und den ausgelösten Alarm überprüfen	A	Ja
72	Alarm auf Slave-Einheit 2	Schwerer Alarm in der Slave-Einheit 2 ausgelöst	Slave-Einheit im Alarmzustand wird vom Master bei Master/Slave-Funktionen nicht berücksichtigt	Slave-Einheit im Alarmzustand kontrollieren und den ausgelösten Alarmüberprüfen	A	Ja
73	Alarm auf Slave-Einheit 3	Schwerer Alarm in der Slave-Einheit 3 ausgelöst	Slave-Einheit im Alarmzustand wird vom Master bei Master/Slave-Funktionen nicht berücksichtigt	Slave-Einheit im Alarmzustand kontrollieren und den ausgelösten Alarmüberprüfen	A	Ja
74	Alarm auf Slave-Einheit 4	Schwerer Alarm in der Slave-Einheit 4 ausgelöst	Slave-Einheit im Alarmzustand wird vom Master bei Master/Slave-Funktionen nicht berücksichtigt	Slave-Einheit im Alarmzustand kontrollieren und den ausgelösten Alarmüberprüfen	A	Ja
75	Alarm auf Slave-Einheit 5	Schwerer Alarm in der Slave-Einheit 5 ausgelöst	Slave-Einheit im Alarmzustand wird vom Master bei Master/Slave-Funktionen nicht berücksichtigt	Slave-Einheit im Alarmzustand kontrollieren und den ausgelösten Alarmüberprüfen	A	Ja
76	Alarm auf Slave-Einheit 6	Schwerer Alarm in der Slave-Einheit 6 ausgelöst	Slave-Einheit im Alarmzustand wird vom Master bei Master/Slave-Funktionen nicht berücksichtigt	Slave-Einheit im Alarmzustand kontrollieren und den ausgelösten Alarmüberprüfen	A	Ja

ID	Beschreibung	Ursache	Wirkung	Behebung	Reset (*)	Relais
77	Alarm auf Slave-Einheit 7	Schwerer Alarm in der Slave-Einheit 7 ausgelöst	Slave-Einheit im Alarmzustand wird vom Master bei Master/Slave-Funktionen nicht berücksichtigt	Slave-Einheit im Alarmzustand kontrollieren und den ausgelösten Alarm überprüfen	A	Ja
78	Alarm auf Slave-Einheit 8	Schwerer Alarm in der Slave-Einheit 8 ausgelöst	Slave-Einheit im Alarmzustand wird vom Master bei Master/Slave-Funktionen nicht berücksichtigt	Slave-Einheit im Alarmzustand kontrollieren und den ausgelösten Alarm überprüfen	A	Ja
79	Alarm auf Slave-Einheit 9	Schwerer Alarm in der Slave-Einheit 9 ausgelöst	Slave-Einheit im Alarmzustand wird vom Master bei Master/Slave-Funktionen nicht berücksichtigt	Slave-Einheit im Alarmzustand kontrollieren und den ausgelösten Alarm überprüfen	A	Nein
80	Slave-Einheit 1 offline	Möglicherweise falsche Verbindung oder Trennung der Master/Slave-Linie	Slave-Einheit im Alarmzustand wird vom Master bei Master/Slave-Funktionen nicht berücksichtigt	Verbindung der Master/Slave-Leitung oder der Parameter der Gruppe <b>NET</b> prüfen.	A	Nein
81	Slave-Einheit 2 offline	Möglicherweise falsche Verbindung oder Trennung der Master/Slave-Linie	Slave-Einheit im Alarmzustand wird vom Master bei Master/Slave-Funktionen nicht berücksichtigt	Verbindung der Master/Slave-Leitung oder der Parameter der Gruppe <b>NET</b> prüfen.	A	Nein
82	Slave-Einheit 3 offline	Möglicherweise falsche Verbindung oder Trennung der Master/Slave-Linie	Slave-Einheit im Alarmzustand wird vom Master bei Master/Slave-Funktionen nicht berücksichtigt	Verbindung der Master/Slave-Leitung oder der Parameter der Gruppe <b>NET</b> prüfen.	A	Nein
83	Slave-Einheit 4 offline	Möglicherweise falsche Verbindung oder Trennung der Master/Slave-Linie	Slave-Einheit im Alarmzustand wird vom Master bei Master/Slave-Funktionen nicht berücksichtigt	Verbindung der Master/Slave-Leitung oder der Parameter der Gruppe <b>NET</b> prüfen.	A	Nein
84	Slave-Einheit 5 offline	Möglicherweise falsche Verbindung oder Trennung der Master/Slave-Linie	Slave-Einheit im Alarmzustand wird vom Master bei Master/Slave-Funktionen nicht berücksichtigt	Verbindung der Master/Slave-Leitung oder der Parameter der Gruppe <b>NET</b> prüfen.	A	Nein
85	Slave-Einheit 6 offline	Möglicherweise falsche Verbindung oder Trennung der Master/Slave-Linie	Slave-Einheit im Alarmzustand wird vom Master bei Master/Slave-Funktionen nicht berücksichtigt	Verbindung der Master/Slave-Leitung oder der Parameter der Gruppe <b>NET</b> prüfen.	A	Nein
86	Slave-Einheit 7 offline	Möglicherweise falsche Verbindung oder Trennung der Master/Slave-Linie	Slave-Einheit im Alarmzustand wird vom Master bei Master/Slave-Funktionen nicht berücksichtigt	Verbindung der Master/Slave-Leitung oder der Parameter der Gruppe <b>NET</b> prüfen.	A	Nein
87	Slave-Einheit 8 offline	Möglicherweise falsche Verbindung oder Trennung der Master/Slave-Linie	Slave-Einheit im Alarmzustand wird vom Master bei Master/Slave-Funktionen nicht berücksichtigt	Verbindung der Master/Slave-Leitung oder der Parameter der Gruppe <b>NET</b> prüfen.	A	Nein
88	Slave-Einheit 9 offline	Möglicherweise falsche Verbindung oder Trennung der Master/Slave-Linie	Slave-Einheit im Alarmzustand wird vom Master bei Master/Slave-Funktionen nicht berücksichtigt	Verbindung der Master/Slave-Leitung oder der Parameter der Gruppe <b>NET</b> prüfen.	A	Nein

ID	Beschreibung	Ursache	Wirkung	Behebung	Reset (*)	Relais
89	Alarm Slave offline	Möglicherweise falsche Verbindung oder Trennung der Master/Slave-Linie	Slave-Einheit im Alarmzustand wird vom Master bei Master/Slave-Funktionen nicht berücksichtigt	Verbindung der Master/Slave-Leitung oder der Parameter der Gruppe <b>NET</b> prüfen.	A	Nein
90	Alarm von Master	Schwerer Alarm in der Master-Einheit ausgelöst	Die Master-Einheit ist blockiert, die Slaves arbeiten unabhängig mit ihren eigenen Parametern	Master-Einheit kontrollieren und den ausgelösten Alarm überprüfen	A	Nein
91	Time-out-Alarm Abtauung Verdampfer	Abtauung des Verdampfers wegen maximaler Zeit und nicht wegen Temperatur beendet	Nur visuelle Anzeige	Wert für das Ende der Abtauung <b>dt1</b> oder den Wert der maximalen Dauer <b>ds1</b> kontrollieren	A	Nein
92	Time-out-Alarm Abtauung Verdampfer 2	Abtauung des Verdampfers wegen maximaler Zeit und nicht wegen Temperatur beendet	Nur visuelle Anzeige	Wert für das Ende der Abtauung <b>dt2</b> oder den Wert der maximalen Dauer <b>ds2</b> kontrollieren	A	Nein
93	Alarm sequentielle Abtauung auf Slave 1 übersprungen	Abtauung auf Slave 1 während der sequentiellen Abtauung aufgrund fehlender Bedingungen für eine längere Zeit als <b>dt1 + tdc + dt + 1 Minuten</b> übersprungen (Parameter des Masters)	Abtauung nicht ausgeführt, nur visuelle Anzeige	Bedingungen der Einheit überprüfen und ggf. den Parameter <b>dt1</b> kontrollieren	A	Nein
94	Alarm sequentielle Abtauung auf Slave 2 übersprungen	Abtauung auf Slave 2 während der sequentiellen Abtauung aufgrund fehlender Bedingungen für eine längere Zeit als <b>dt1 + tdc + dt + 1 Minuten</b> übersprungen (Parameter des Masters)	Abtauung nicht ausgeführt, nur visuelle Anzeige	Bedingungen der Einheit überprüfen und ggf. den Parameter <b>dt1</b> kontrollieren	A	Nein
95	Alarm sequentielle Abtauung auf Slave 3 übersprungen	Abtauung auf Slave 3 während der sequentiellen Abtauung aufgrund fehlender Bedingungen für eine längere Zeit als <b>dt1 + tdc + dt + 1 Minuten</b> übersprungen (Parameter des Masters)	Abtauung nicht ausgeführt, nur visuelle Anzeige	Bedingungen der Einheit überprüfen und ggf. den Parameter <b>dt1</b> kontrollieren	A	Nein
96	Alarm sequentielle Abtauung auf Slave 4 übersprungen	Abtauung auf Slave 4 während der sequentiellen Abtauung aufgrund fehlender Bedingungen für eine längere Zeit als <b>dt1 + tdc + dt + 1 Minuten</b> übersprungen (Parameter des Masters)	Abtauung nicht ausgeführt, nur visuelle Anzeige	Bedingungen der Einheit überprüfen und ggf. den Parameter <b>dt1</b> kontrollieren	A	Nein



ID	Beschreibung	Ursache	Wirkung	Behebung	Reset (*)	Relais
97	Alarm sequentielle Abtauung auf Slave 5 übersprungen	Abtauung auf Slave 5 während der sequentiellen Abtauung aufgrund fehlender Bedingungen für eine längere Zeit als <b>dT1 + tdc + dt + 1 Minuten</b> übersprungen (Parameter des Masters)	Abtauung nicht ausgeführt, nur visuelle Anzeige	Bedingungen der Einheit überprüfen und ggf. den Parameter <b>dT1</b> kontrollieren	A	Nein
98	Alarm sequentielle Abtauung auf Slave 6 übersprungen	Abtauung auf Slave 6 während der sequentiellen Abtauung aufgrund fehlender Bedingungen für eine längere Zeit als <b>dT1 + tdc + dt + 1 Minuten</b> übersprungen (Parameter des Masters)	Abtauung nicht ausgeführt, nur visuelle Anzeige	Bedingungen der Einheit überprüfen und ggf. den Parameter <b>dT1</b> kontrollieren	A	Nein
99	Alarm sequentielle Abtauung auf Slave 7 übersprungen	Abtauung auf Slave 7 während der sequentiellen Abtauung aufgrund fehlender Bedingungen für eine längere Zeit als <b>dT1 + tdc + dt + 1 Minuten</b> übersprungen (Parameter des Masters)	Abtauung nicht ausgeführt, nur visuelle Anzeige	Bedingungen der Einheit überprüfen und ggf. den Parameter <b>dT1</b> kontrollieren	A	Nein
100	Alarm sequentielle Abtauung auf Slave 8 übersprungen	Abtauung auf Slave 8 während der sequentiellen Abtauung aufgrund fehlender Bedingungen für eine längere Zeit als <b>dT1 + tdc + dt + 1 Minuten</b> übersprungen (Parameter des Masters)	Abtauung nicht ausgeführt, nur visuelle Anzeige	Bedingungen der Einheit überprüfen und ggf. den Parameter <b>dT1</b> kontrollieren	A	Nein
101	Alarm sequentielle Abtauung auf Slave 9 übersprungen	Abtauung auf Slave 9 während der sequentiellen Abtauung aufgrund fehlender Bedingungen für eine längere Zeit als <b>dT1 + tdc + dt + 1 Minuten</b> übersprungen (Parameter des Masters)	Abtauung nicht ausgeführt, nur visuelle Anzeige	Bedingungen der Einheit überprüfen und ggf. den Parameter <b>dT1</b> kontrollieren	A	Nein
102	Alarm synchronisierte Abtauung übersprungen	Synchronisierte Abtauung aufgrund fehlender Bedingungen aller Slaves für eine längere Zeit als <b>dT1 + tdc + dt + 1 Minuten</b> übersprungen (Parameter des Masters)	Abtauung nicht ausgeführt, nur visuelle Anzeige	Bedingungen der Einheiten überprüfen und ggf. den Parameter <b>dT1</b> kontrollieren	A	Nein
103	Allgemeiner Alarm 1	Alarm aus allgemeiner Alarmfunktion 1	Nur visuelle Anzeige	Konfigurationsparameter in der Gruppe <b>GEF - ALF</b> überprüfen	A	Nein
104	Allgemeiner Alarm 2	Alarm aus allgemeiner Alarmfunktion 2	Nur visuelle Anzeige	Konfigurationsparameter in der Gruppe <b>GEF - ALF</b> überprüfen	A	Nein

ID	Beschreibung	Ursache	Wirkung	Behebung	Reset (*)	Relais
105	Allgemeines Offline Slave-Einheit	Mindestens eine Slave-Einheit ist offline	Nur visuelle Anzeige	Verbindung der Master/Slave-Leitung oder der Parameter der Gruppe <b>NET</b> prüfen.	A	Nein
106	Allgemeiner Alarm auf Slave-Einheit	Es gibt mindestens eine Slave-Einheit mit einem schweren Alarm	Nur visuelle Anzeige	Slave-Einheit im Alarmzustand kontrollieren und den ausgelösten Alarm überprüfen	A	Nein
107	Alarm allgemeine Abtauung auf Slave-Einheit übersprungen	Mindestens eine Slave-Einheit hat die sequentielle Abtauung übersprungen	Nur visuelle Anzeige	Bedingungen der Einheit überprüfen und ggf. den Parameter <b>dT1</b> kontrollieren	A	Nein
108	Smart Defrost Fehler Alarm	Der Smart Defrost konnte die Probenahmephase nicht mehrmals hintereinander abschließen, was den Parametern <b>2x 3Sd + Sd6</b> entspricht, oder die Sicherheits-Abtauung trat für eine höhere Anzahl von <b>Sd3</b> in einer Zeit von weniger als <b>Sd2</b> auf.	Anzeige nur 24 Stunden lang	Überprüfen: <ul style="list-style-type: none"> <li>Zustand der Zelle und Anordnung des Fühlers für das Abtauende</li> <li>die Parameter der Funktion Smart Defrost</li> </ul> Um die Smart Defrost-Funktion wieder zu aktivieren, muss die elektronische Steuerung neu gestartet werden.	A	Nein
109	Alarm EVD2 Offline	Möglicherweise ist der EVD2-Treiber falsch angeschlossen oder getrennt worden.	Überhitzung kann nicht reguliert werden, so dass Kreislauf 2 angehalten wird.	Die Verbindung des EVD2-Treibers und seine Parameter für Adresse und Baudrate überprüfen.	A	Ja
110	EVD3 Offline-Alarm	Möglicherweise ist der EVD3-Treiber falsch angeschlossen oder getrennt worden.	Überhitzung kann nicht reguliert werden, so dass Kreislauf 3 angehalten wird.	Überprüfen Sie die Verbindung des EVD3-Treibers und seine Parameter für Adresse und Baudrate.	A	Ja
111	Alarm bei Sonde S1 EVD2	<ul style="list-style-type: none"> <li>BPL2-Sonde defekt oder mit gemessenen Werten außerhalb der Betriebsbereiche.</li> <li>Sensor defekt oder abgetrennt</li> </ul>	Überhitzung kann nicht reguliert werden, so dass Kreislauf 2 angehalten wird.	Verkabelung und den einwandfreien Zustand des Druckfühlers BPL2 prüfen und ihn ggf. ersetzen.	A	Nein
112	Alarm bei Sonde S2 EVD2	<ul style="list-style-type: none"> <li>Gemessener Wert außerhalb der Betriebsbereiche</li> <li>Sensor defekt oder abgetrennt</li> </ul>	Nur visuelle Anzeige	Verkabelung und den einwandfreien Zustand des Fühlers prüfen und ihn ggf. ersetzen	A	Nein

ID	Beschreibung	Ursache	Wirkung	Behebung	Reset (*)	Relais
113	Schutz niedrige Überhitzung EVD2	<ul style="list-style-type: none"> <li>Überhitzung zu niedrig im Kreislauf 2, für länger als <b>P9</b> unter dem Schwellenwert <b>P7</b></li> <li>Überhitzung zu niedrig im Kreislauf 2, für länger als <b>P9</b> unter dem Schwellenwert <b>P7</b></li> </ul>	Erhöhte Intensität des Ventilschlusses. Je mehr die Überhitzung unter den Schwellenwert fällt, desto mehr schließt sich das Ventil. Der Schwellenwert LowSH muss kleiner oder gleich dem Sollwert der Überhitzung sein. Die Integralzeit der Unterhitzung gibt die Stärke der Reaktion an: Je geringer sie ist, desto größer ist die Stärke der Reaktion.	Den tatsächlichen Betrieb des Kompressors, des Einspritzventils oder der Wandler für den Niederdruck und die Saugtemperatur prüfen. Prüfung der Parameter <b>P7</b> , <b>P8</b> und <b>P9</b> .	A	Nein
114	Schutz niedrige Verdampfungstemperatur EVD2	Verdampfungstemperatur zu niedrig im Kreislauf 2, länger als <b>PL3</b> unter dem Schwellenwert <b>PL1</b>	Erhöhte Intensität der Ventilöffnung. Je mehr die Temperatur unter den Schwellenwert fällt, desto weiter wird das Ventil geöffnet. Die Integralzeit gibt die Stärke der Wirkung an: je geringer sie ist, desto größer ist die Stärke.	Den tatsächlichen Betrieb des Einspritzventils und Verdampfergebläses prüfen. Das Vorhandensein von Eis am Verdampferregister prüfen. Prüfung der Parameter <b>PL1</b> , <b>PL2</b> und <b>PL3</b> .	A	Nein
115	Schutz hohe Verdampfungstemperatur EVD2	Verdampfungstemperatur zu hoch im Kreislauf 2, länger als <b>PM3</b> über dem Schwellenwert <b>PM1</b>	Kontrolliertes Schließen des elektronischen Ventils, was zu einer erhöhten Überhitzung führt. Der Schutz wird daher eine moderate Reaktion zeigen, die dazu neigt, den Anstieg der Verdampfungstemperatur zu begrenzen und sie unter der Eingriffsschwelle zu halten, wobei versucht wird, die Überhitzung so wenig wie möglich zu erhöhen.	Kältebedarf zu hoch oder den tatsächlichen Betrieb des Kompressors und des Einspritzventils kontrollieren. Prüfung der Parameter <b>PM1</b> , <b>PM2</b> und <b>PM3</b> .	A	Nein
116	Alarm niedrige Saugtemperatur EVD2	Niedrige Ansaugtemperatur im Kreislauf 2	Nur visuelle Anzeige		A	Nein
117	Alarm Notschließung EVD2	Fehlende Stromversorgung und Notschließung des Ventils durch Stromversorgung aus externer Quelle (Ultracap oder USV)	Unterbrechung der Einstellung des EVD2-Ventils	Versorgung der Elektronik prüfen	A	Nein
118	Alarm bei Sonde S1 EVD3	<ul style="list-style-type: none"> <li>BPL3-Sonde defekt oder mit gemessenen Werten außerhalb der Betriebsbereiche.</li> <li>Sensor defekt oder abgetrennt</li> </ul>	Überhitzung kann nicht reguliert werden, so dass Kreislauf 3 angehalten wird.	Verkabelung und den einwandfreien Zustand des Druckfühlers BPL3 prüfen und ihn ggf. ersetzen.	A	Nein

ID	Beschreibung	Ursache	Wirkung	Behebung	Reset (*)	Relais
119	Alarm bei Sonde S2 EVD3	<ul style="list-style-type: none"> <li>Gemessener Wert außerhalb der Betriebsbereiche</li> <li>Sensor defekt oder abgetrennt</li> </ul>	Nur visuelle Anzeige	Verkabelung und den einwandfreien Zustand des Fühlers prüfen und ihn ggf. ersetzen	A	Nein
120	Schutz niedrige Überhitzung EVD3	Überhitzung zu niedrig im Kreislauf 3, für länger als P9 unter dem Schwellenwert P7	Erhöhte Intensität des Ventilschlusses: Je mehr die Überhitzung unter den Schwellenwert fällt, desto mehr wird das Ventil geschlossen. Der Schwellenwert LowSH muss kleiner oder gleich dem Sollwert der Überhitzung sein. Die Integralzeit der Unterhitzung gibt die Stärke der Reaktion an: Je geringer sie ist, desto größer ist die Stärke der Reaktion.	Den tatsächlichen Betrieb des Kompressors, des Einspritzventils oder der Wandler für den Niederdruck und die Saugtemperatur prüfen. Prüfung der Parameter <b>P7</b> , <b>P8</b> und <b>P9</b> .	A	Nein
121	Schutz niedrige Verdampfungstemperatur EVD3	Verdampfungstemperatur zu niedrig im Kreislauf 3, länger als <b>PL3</b> unter dem Schwellenwert <b>PL1</b>	Erhöhte Intensität der Ventilöffnung. Je mehr die Temperatur unter den Schwellenwert fällt, desto weiter wird das Ventil geöffnet. Die Integralzeit gibt die Stärke der Wirkung an: je geringer sie ist, desto größer ist die Stärke.	Den tatsächlichen Betrieb des Einspritzventils und Verdampfergebläses prüfen. Das Vorhandensein von Eis am Verdampferregister prüfen. Prüfung der Parameter <b>PL1</b> , <b>PL2</b> und <b>PL3</b> .	A	Nein
122	Schutz hohe Verdampfungstemperatur EVD3	Verdampfungstemperatur zu hoch, länger als <b>PM1</b> über dem Schwellenwert <b>PM3</b>	Kontrolliertes Schließen des elektronischen Ventils, was zu einer erhöhten Überhitzung führt. Der Schutz wird daher eine moderate Reaktion zeigen, die dazu neigt, den Anstieg der Verdampfungstemperatur zu begrenzen und sie unter der Eingriffsschwelle zu halten, wobei versucht wird, die Überhitzung so wenig wie möglich zu erhöhen.	Kältebedarf zu hoch oder den tatsächlichen Betrieb des Kompressors und des Einspritzventils kontrollieren. Prüfung der Parameter <b>PM1</b> , <b>PM2</b> und <b>PM3</b> .	A	Nein
123	Niedrigtemperaturalarm Absaugung EVD3	Niedrige Ansaugtemperatur im Kreislauf 3	Nur visuelle Anzeige		A	Nein
124	Alarm Notschließung EVD3	Fehlende Stromversorgung und Notschließung des Ventils durch Stromversorgung aus externer Quelle (Ultracap oder USV)	Unterbrechung der Einstellung des EVD3-Ventils	Versorgung der Elektronik prüfen.	A	Nein

# 11. Anhang

Dieser Abschnitt umfasst die folgenden Themen:

11.1 Außerbetriebnahme .....	89
11.2 Technische Merkmale .....	91
11.3 Anhänge .....	95
Konformität .....	95
11.4 Zeitzonen .....	95

## 11.1 Außerbetriebnahme

### 11.1.1 Erforderliche Qualifizierungen



### 11.1.2 Sicherheit



Immer eine Schutzbrille, Sicherheitsschuhe, Schutzhandschuhe und eng am Körper anliegende Kleidung tragen.

### **GEFAHR!**

**Explosion/Verbrennung.** Vorhandensein von entflammbarem Gas. Bei der Installation sind alle von der aktuellen Gesetzgebung geforderten Vorsichtsmaßnahmen anzuwenden.

**Quetschung.** Immer Hebezeuge und Hebezubehör mit der für die zu hebende Last geeigneten Tragfähigkeit verwenden und die Hebeanweisungen in dieser Gebrauchsanweisung befolgen.

**Sturz von oben.** Stets geeignete Mittel und Hilfsmittel verwenden. Für einen sicheren Zugang zum Installationsbereich sorgen. Die Warnhinweise in dieser Bedienungsanleitung befolgen.

**Stromschlag.** Stets geeignete Mittel und Hilfsmittel verwenden. Die Warnhinweise in dieser Bedienungsanleitung befolgen.

**Schneiden oder Abschürfungen.** Persönliche Schutzausrüstungen tragen

### 11.1.3 Warnhinweise

#### Verschmutzende Materialien. Verunreinigung der Umwelt.



Entsorgung schadstoffhaltiger Materialien gemäß der RICHTLINIE 2012/19/EU (WEEE) und dem italienischen Gesetzesdekret 49/2014 über die Entsorgung von Elektro- und Elektronikgeräten:

- Werfen Sie die Verpackung Ihres Geräts nicht weg, sondern sortieren Sie die Materialien entsprechend den örtlichen Abfallentsorgungsvorschriften.
- Dieses Gerät darf nicht über den Hausmüll entsorgt werden, sondern muss durch getrennte Sammlung entsorgt werden. Wenden Sie sich an die Sammelstellen für Elektro- und Elektronik-Altgeräte (WEEE) in Ihrer Region oder geben Sie es beim Kauf eines gleichwertigen Neugeräts an den Verkäufer zurück.
- Das nachstehende Symbol zeigt an, dass das Gerät nicht über den Hausmüll entsorgt werden darf.
- Die unbefugte oder unsachgemäße Entsorgung des Geräts wird entsprechend den geltenden Gesetzen verwaltungs- und/oder strafrechtlich geahndet.

### 11.1.4 Abbau der Maschine

Wenn die Maschine versetzt werden soll oder das Ende ihrer technischen und betrieblichen Lebensdauer erreicht hat, muss sie demontiert werden. Für den Abbau

1. Die Stromquellen abtrennen.
2. Die verschiedenen Komponenten ausbauen.

3. Falls erforderlich, transportieren und lagern Sie die Maschine an einem geeigneten Ort zwischen.

### **11.1.5 Verschrottung der Maschine**

Wenn die Maschine das Ende ihrer technischen und betrieblichen Lebensdauer erreicht hat, muss sie verschrottet werden. Richtiges Recycling trägt dazu bei, potenziell negative Folgen für die Umwelt und die Menschen zu vermeiden.

Um die Maschine zu verschrotten, sind die verschiedenen Komponenten auszubauen, nach ihrem Material zu trennen und zu den von der Regierung oder den örtlichen Behörden angegebenen Sammelstellen zu bringen.

## 11.2 Technische Merkmale

### 11.2.1 Abmessungen

Die Abmessungen variieren je nach Leistung und unterscheiden sich durch die Größe der Lüftungseinheit der Motorkondensation (siehe "Legende der Codes" auf Seite 2).

### 11.2.2 Technische Daten Anwendungen mit Durchschnittstemperatur

Größe	BEC1301MA05Pxx	BEC1301MA07Pxx	BEC1301MA10Pxx	BEC1301MA20Pxx	BEC2301MA30Pxx	BEC2301MA40Pxx
	1x300			2x300		
Kühzelletemperatur*	-5°C bis 15°C					
Wärmeleistungsverlust *	W	W	W	W	W	W
Stromaufnahme **	A	A	A	A	A	A
Maximaler Strom	A	A	A	A	A	A
Temperatur-Arbeitsumgebung***	+5°C bis +43°C					
Lagertemperatur	-25°C bis +55°C					
Kältemittel	R290					
Kältemittelfüllung	≤ 0,150 pro Kreis					
GWP	3					
CO2 gleichwertig	≤ 0,45					
PSHp	24					
PSLp	14,6					
PED-Kategorie	Artikel 4.3					
Kältekreislauf	Hermetisch verschlossen					
Expansionsorgan	Mechanisches Einspritzventil					
Ausführung Defrost	Heißgas					
Ausführung Kompressor	Hermetisch					
Hubraum Kompressor	cm3	cm3	cm3	cm3	cm3	cm3
Versorgung	V/-/Hz	V/-/Hz	V/-/Hz	V/-/Hz	V/-/Hz	V/-/Hz
Industriestecker 2P + E	A	A	A	A	A	A
Industriestecker 3P + N + E	A	A	A	A	A	A
Externer thermomagnetischer Schutzschalter (D-Kennlinie)	A	A	A	A	A	A
Schutzart	IP 20					
Kabellänge Versorgung	m	m	m	m	m	m
Kabellänge Kühlzellenbeleuchtung	m	m	m	m	m	m
Kabellänge Tür-Kontaktschalter	m	m	m	m	m	m
Kabellänge BMS	m	m	m	m	m	m
Länge des Verbinders Fernsteuerung	m	m	m	m	m	m

	BEC1301MA05Pxx	BEC1301MA07Pxx	BEC1301MA10Pxx	BEC1301MA20Pxx	BEC2301MA30Pxx	BEC2301MA40Pxx
Schalldruck (10 m) *****	31,5	32,0	31,7	31,5	35,7	36,7
Anzahl und Durchmesser Kondensatorventilator		1x300			2x300	
Luftdurchfluss Kondensator		1100			2450	
Anzahl und Durchmesser Ventilator Verdampfer		1x300			3x200	
Luftdurchfluss Verdampfer		750			1300	
Luftwurf Verdampfer		3			4,5	
Abmessungen der Maschine (Breite x Tiefe x Höhe)	700 x 1150 x 416					
Gesambruttogewicht	85	86	86	86	120	127
Gesamtnettogewicht (ohne Verpackung)	64	65	65	65	90	97

	BEC2302MA50Pxx	BEC2302MA60Pxx	BEC2302MA70Pxx	BEC2353MA80Pxx	BEC2353MA90Pxx
Größe	2x300				
Kühzelltemperatur*	-5°C bis 15°C				
Wärmeleistungsverlust*	4125	4820	5750	7455	8890
Stromaufnahme **	1475	1790	2240	2920	3600
	8 (230/1/50)	9,7 (230/1/50)	12,2 (230/1/50)	5,3	6,5
Maximaler Strom	2,8 (400/3/50)	3,3 (400/1/50)	4,2 (400/3/50)		
	9,6 (230/1/50)	14,8 (230/1/50)	19,2 (230/1/50)	10,1	12,3
Temperatur Arbeitsumgebung***	+5°C bis +43°C				
Lagertemperatur	-25°C bis +55°C				
Kältemittel	R290				
Kältemittelfüllung	≤ 0,150 pro Kreis				
GWP	3				
CO2 gleichwertig	≤ 0,9				
PS Hp	24				
PS Lp	14,6				
PED-Kategorie	Artikel 4.3				
Kältekreislauf	Hermetisch verschlossen				
Expansionsorgan	Mechanisches Einspritzventil				
Ausführung Defrost	Heißgas				
Ausführung Kompressor	Hermetisch				
Hubraum Kompressor	2 x 16,8	2 x 21	2 x 27,8	3 x 21	3 x 27,8
Versorgung	230/1/50 oder 400/3/50				
Industriestecker 2P + E	16				
Industriestecker 3P + N + E	-				
Externer thermomagnetischer Schuttschalter (D-Kennlinie)	16				
Schutzart	IP 20				
Kabellänge Versorgung	2,5				



	BEC2302MA50Pxx	BEC2302MA60Pxx	BEC2302MA70Pxx	BEC2353MA80Pxx	BEC2353MA90Pxx
Kabellänge Kühlzellenbeleuchtung	m		5		
Kabellänge Tür-Kontaktschalter	m		2,5		
Kabellänge BMS	m		2,5		
Länge des Verbinders Fernsteuerung	m		5		
Schalldruck(10 m)****	dB(A)	34,5	36,8	38,1	39,6
Anzahl und Durchmesser Kondensatorventilator	-	2x300		2x350	
Luftdurchfluss Kondensator	m <sup>3</sup> /h	2300		4800	
Anzahl und Durchmesser Ventilator Verdampfer	-	3x200		3x300	
Luftdurchfluss Verdampfer	m <sup>3</sup> /h	1150		2300	
Luftwurf Verdampfer	m	4		5	
Abmessungen der Maschine (Breite x Tiefe x Höhe)	mm	930 x 1275 x 441			1420 x 1300 x 491
Gesamtbruttogewicht	kg	140	140	154	237
Gesamtnettogewicht (ohne Verpackung)	kg	110	110	124	191

**Anmerkung (\*):** Werte gemessen bei Umgebungstemperatur = 32 °C und Kühlzellentemperatur TN = 0 °C BT = -20 °C.

**Anmerkung (\*\*):** Werte gemessen bei Verdichtungstemperatur = 50 °C und Verdampfungstemperatur TN = -10 °C BT = -30 °C.

**Anmerkung (\*):** Bei einer Kühlzellentemperatur = +15°C beträgt die maximale Umgebungstemperatur 38°C.

**Anmerkung (\*\*\*\*):** Die Schalldruckpegel werden aus dem Schallleistungspegel abgeleitet. Wobei von einer halbkugelförmigen Messfläche im Freifeld, ohne erkennbare Reflexionseffekte und unter der Annahme, dass die Quelle omnidirektional ist, ausgegangen wird. Es wird davon ausgegangen, dass die zu messende Maschine auf dem Boden steht und dieser die einzige reflektierende Fläche darstellt.

### 11.2.3 Technische Daten Anwendungen mit niedriger Temperatur

Größe	BEC1301LA10Pxx	BEC1301LA20Pxx	BEC2301LA30Pxx	BEC2302LA40Pxx	BEC2302LA50Pxx	BEC2302LA60Pxx	BEC2353LA70Pxx	BEC2353LA80Pxx
Kühlzellentemperatur	-	1x300		2x300			2x350	
Wärmeleistungsverlust*	°C							
Stromaufnahme **	W	1340	1795	2225	2960	3595	4130	5580
	W	590	810	1030	1230	1560	1900	2575
Maximaler Strom	A	3,2	4,4	5,6	6,7 (230/1/50)	8,5 (230/1/50)	10,3 (230/1/50)	4,6
	A	3,7	7,8	9,9	2,4 (400/3/50)	2,9 (400/3/50)	3,5 (400/3/50)	10,4
Temperatur Arbeitsumgebung***	°C							
Legertemperatur	°C							
Kältemittel	-							
Kältemittelfüllung	kg							
GWP	-							
CO2 gleichwertig	t CO2							
PS Hp	bar (g)		≤ 0,45			≤ 0,9		≤ 1,35
PS Lp	bar (g)							

	BEC1301LA10Pxx	BEC1301LA20Pxx	BEC2301LA30Pxx	BEC2302LA40Pxx	BEC2302LA50Pxx	BEC2302LA60Pxx	BEC2353LA70Pxx	BEC2353LA80Pxx
PED-Kategorie	-			Artikel 4.3				
Kältekreislauf	-			Hermetisch verschlossen				
Expansionsorgan	-			Mechanisches Einspritzventil				
Ausführung Defrost	-			Heißgas				
Ausführung Kompressor	-			Hermetisch				
Hubraum Kompressor	cm3	18,7	27,8	33,4	2 x 21	2 x 27,8	3 x 27,8	3 x 33,4
Versorgung	V/-/Hz	230/1/50	230/1/50	230/1/50	230/1/50 oder 400/3/50	230/1/50 oder 400/3/50	400/3/50	400/3/50
Industriestecker 2P + E	A		16					
Industriestecker 3P + N + E	A					16		
Externer thermomagnetischer Schutzschalter (D-Kennlinie)	A							
Schutzart	-			IP 20				
Kabellänge Versorgung	m			2,5				
Kabellänge Kühlzellenbeleuchtung	m			5				
Kabellänge Tür-Kontaktschalter	m			2,5				
Kabellänge Tür-Widerstand	m	2,5			5			
Länge des Verbinders Fernsteuerung	m			5				
Kabellänge BMS	m			2,5				
Schalldruck (10 m)****	dB(A)	31,4	32,9	35,3	34,7	35,9	37,0	37,3
Anzahl und Durchmesser Kondensatorventilator	-	1x300			2x300			2x350
Luftdurchfluss Kondensator	m3/h	1100		2450		2300		4800
Anzahl und Durchmesser Ventilator Verdampfer	-	1x300			2x300			3x300
Luftdurchfluss Verdampfer	m3/h	750	1300			1150		2300
Luftwurf Verdampfer	m	3	4,5			4		5
Abmessungen der Maschine (Breite x Tiefe x Höhe)	mm	700 x 1150 x 416			930 x 1275 x 441			1420 x 1300 x 491
Gesamtbruttogewicht	kg	87	94	128	141	155	238	238
Gesamtgewicht (ohne Verpackung)	kg	66	73	98	111	125	192	192

**Anmerkung (\*):** Werte gemessen bei Umgebungstemperatur = 32 °C und Kühllzelltemperatur TN = 0 °C BT = -20 °C.

**Anmerkung (\*\*):** Werte gemessen bei Verdichtungstemperatur = 50 °C und Verdampfungstemperatur TN = -10 °C BT = -30 °C.

**Anmerkung (\*):** Bei einer Kühllzelltemperatur = +15°C beträgt die maximale Umgebungstemperatur 38°C.

**Anmerkung (\*\*\*\*):** Die Schalldruckpegel werden aus dem Schalleistungspegel abgeleitet. Wobei von einer halbkugelförmigen Messfläche im Freifeld, ohne erkennbare Reflexionseffekte und unter der Annahme, dass die Quelle omnidirektional ist, ausgegangen wird. Es wird davon ausgegangen, dass die zu messende Maschine auf dem Boden steht und dieser die einzige reflektierende Fläche darstellt.

## 11.3 Anhänge

### 11.3.1 Dem Handbuch beigefügte Dokumente

- Konformitätserklärung
- Schaltplan des Monoblocks
- Kälte Schemata

## Konformität

### Konformitätserklärung

Konformität **CE**

Richtlinien Verzeichnis der Richtlinien, mit denen das Produkt für konform erklärt wird:

- 2014/68/EU (Richtlinie über Druckgeräte)
- 2014/35/EU (Niederspannungsrichtlinie)
- EMV 2014/30/EU (Richtlinie über elektromagnetische Verträglichkeit)
- 2006/42/EG (Maschinenrichtlinie)
- RED 2014/53/EU (Funkanlagen-Richtlinie)

Konformität **UK CA**

Richtlinien Verzeichnis der Richtlinien, mit denen das Produkt für konform erklärt wird:

- UK S.I. 2016 Nr. 1105 (Verordnung über Druckgeräte (Sicherheit) - Pressure Equipment (Safety) Regulations)
- UK S.I. 2016 Nr. 1101 (Verordnung über elektrische Betriebsmittel (Sicherheit) - Electrical Equipment (Safety) Regulations)
- UK S.I. 2016 Nr. 1091 (Elektromagnetische Verträglichkeitsverordnung) - Electromagnetic Compatibility Regulations)
- UK S.I. 2008 Nr. 1597 (Verordnung über die Lieferung von Maschinen (Sicherheit) - Supply of Machinery (Safety) Regulations)
- UK S.I. 2017 Nr. 1206 (Verordnung über Funkanlagen) - Radio Equipment Regulations)

**Anmerkung:** Das Original der Konformitätserklärung liegt der Maschine bei.

## 11.4 Zeitzonen

### 11.4.1 Zeitzonentabelle

Zeitzone	Gebiet
UTC -12:00	Baker-Insel, Howland-Insel
UTC -11:00	Jarvis Insel, Midway Inseln, Niue, Palmyra, Amerikanisch-Samoa, Kingman Riff
UTC -10:00	Johnston Atoll, Cookinseln, Französisch-Polynesien (Gesellschaftsinseln einschließlich Tahiti, Tuamotu-Inseln, Tubuai-Inseln), Vereinigte Staaten von Amerika (Hawaii), Vereinigte Staaten von Amerika (Aleuten von Alaska) *
UTC -9:00	Französisch-Polynesien (Gambier-Inseln), Vereinigte Staaten von Amerika (Alaska *)
UTC -8:00	Clipperton, Kanada (Britisch-Kolumbien *, Yukon *), Mexiko (Bundesstaat Baja California *), Pitcairn-Inseln, Vereinigte Staaten von Amerika (Kalifornien *, Idaho (Nord) *, Nevada * (ohne West Wendover), Oregon (ohne) Malheur County) *, Bundesstaat Washington *)
UTC -7:00	Kanada (Alberta *, Nordwest-Territorien *, Nunavut (Berge) *), Mexiko (Baja California Sur, Chihuahua, Nayarit, Sinaloa, Sonora *), Vereinigte Staaten von Amerika (Arizona (Bundesstaat Navajo) beobachtet die Sommerzeit), Colorado *, Idaho (südlich) *, Montana *, Nebraska (westlich) *, Nevada (West Wendover), New Mexico *, North Dakota (westlich) *, Oregon (Malheur County) *, Dakota del Süd (westlich) *, Texas * (westlich), Utah *, Wyoming *)

Zeitzone	Gebiet
<b>UTC -6:00</b>	Mexiko (Mexiko-Stadt, Cancún, Yucatán, Chiapas und andere nicht erwähnte Staaten) *, Belize, Kanada (Manitoba *, Nunavut (Southampton Island), Nunavut (Zentral) *, Ontario (West) *, Saskatchewan), Costa Rica, Ecuador (Galapagosinseln), El Salvador, Guatemala, Honduras, Nicaragua, Vereinigte Staaten von Amerika (Alabama *, Arkansas *, Illinois *, Indiana *, Iowa *, Florida (westlich) *, Kansas *, Kentucky (westlich) *, Louisiana *, Minnesota *, Mississippi *, Missouri *, Nebraska (östlich) *, North Dakota *, Oklahoma *, South Dakota (östlich) *, Tennessee (zentral und westlich) *, Texas * (zentral und östlich) , Wisconsin *)
<b>UTC -5:00</b>	Bahamas, Kanada (Ost-Nunavut *, Ontario *, Quebec *), Chile (Osterinsel), Kolumbien, Kuba *, Ecuador, Jamaika, Haiti, Kaimaninseln, Turks- und Caicosinseln *, Panama, Peru, USA Amerika (Connecticut *, Delaware *, District of Columbia *, Florida (östlich und zentral) *, Georgia *, Indiana (größtenteils Bundesstaat), Kentucky (östlich und zentral) *, Maine *, Maryland *, Massachusetts *, Michigan *, New Hampshire *, New Jersey *, New York *, North Carolina *, Ohio *, Pennsylvania *, Rhode Island *, South Carolina *, Tennessee (Ost) *, Vermont *, Virginia *, West Virginia *)
<b>UTC -4:00</b>	Anguilla, Antigua und Barbuda, Bermuda, Bolivien, Brasilien (Amazonas, Mato Grosso *, Mato Grosso do Sul *, Pará (westlich), Rondônia, Roraima), Niederländische Karibik, Chile (außer Osterinsel und Magellan und Antarktis chilenisch), Kanada (Labrador *, New Brunswick *, Nova Scotia *, Prince Edward Island *), Dominica, Grenada, Guadeloupe, Guyana, Jungferninseln, Martinique, Montserrat, Paraguay *, Puerto Rico, Dominikanische Republik, St. Kitts und Nevis, St. Vincent und die Grenadinen, St. Lucia, Trinidad und Tobago, Venezuela
<b>UTC -3:00</b>	Argentinien, Brasilien (Alagoas, Amapá, Bahia *, Ceará, Distrito Federal *, Espírito Santo *, Goiás *, Maranhão, Minas Gerais *, Pará, Paraíba, Paraná *, Pernambuco, Piauí, Rio de Janeiro *, Rio Grande do Norte, Rio Grande do Sul *, Santa Catarina *, São Paulo *, Sergipe, Tocantins *), Chile (Region Magellan und chilenische Antarktis), Falklandinseln, Grönland, Französisch-Guayana *, Saint-Pierre und Miquelon *, Suriname, Uruguay
<b>UTC -2:00</b>	Brasilien (Fernando de Noronha), Vereinigtes Königreich (Südgeorgien)
<b>UTC -1:00</b>	Kap Verde, Azoren *
<b>UTC +0:00</b> Koordinierte Weltzeit	Burkina Faso, Kanarische Inseln * (Spanien), Elfenbeinküste, Gambia, Ghana, Guinea, Guinea-Bissau, Irland *, Island, Färöer *, Liberia, Mali, Mauretanien, Nordpol, Portugal *, Vereinigtes Königreich *, Sant&#39;Elena, São Tomé und Príncipe, Senegal, Sierra Leone, Togo
<b>UTC +1:00</b>	Albanien *, Andorra *, Angola, Österreich *, Belgien *, Benin, Bosnien und Herzegowina *, Kamerun, Tschad, Vatikanstadt *, Kroatien *, Dänemark *, Frankreich *, Gabun, Deutschland *, Gibraltar *, Äquatorialguinea, Italien *, Spitzbergen und Jan Mayen *, Libyen, Liechtenstein *, Luxemburg *, Nordmakedonien *, Malta *, Marokko, Fürstentum Monaco *, Montenegro *, Niger, Nigeria, Norwegen *, Niederlande *, Polen *, Tschechische Republik *, Zentralafrikanische Republik, Republik Kongo, Demokratische Republik Kongo (Kinshasa, Bandundu, Provinz Zentralkongo, Provinz Äquator), San Marino *, Serbien *, Slowakei *, Slowenien *, Spanien *, Schweden *, Schweiz *, Tunesien *, Ungarn *
<b>UTC +2:00</b>	Botswana, Bulgarien *, Burundi, Zypern * (einschließlich Nordzypern), Ägypten *, Estland *, Finnland *, Jordanien *, Griechenland *, Israel *, Lettland *, Lesotho, Libanon *, Litauen *, Malawi, Moldawien *, Mosambik, Namibia, Palästina *, Demokratische Republik Kongo (Westkasai, Ostkasai, Katanga, Nordkivu, Südkivu, Maniema, Ostprovinz), Rumänien *, Russland (Zone 1 *, einschließlich Kaliningrad), Ruanda, Syrien *, Südafrika, Sudan, Swasiland, Ukraine *, Sambia, Simbabwe
<b>UTC +3:00</b>	Saudi-Arabien, Bahrain, Weißrussland *, Komoren, Eritrea, Äthiopien, Dschibuti, Irak *, Kenia, Kuwait, Madagaskar, Mayotte, Katar, Russland (Zone 2 *, einschließlich Moskau und St. Petersburg; diese Zeitzone gilt auch für die Eisenbahnen von ganz Russland), Somalia, Südsudan, Tansania, Türkei *, Uganda, Jemen
<b>UTC +4:00</b>	Armenien, Aserbaidshan, Vereinigte Arabische Emirate, Georgien, Mauritius *, Oman, Reunion, Russland (Zone 3 *), Seychellen
<b>UTC +5:00</b>	Kasachstan (West) *, Malediven, Pakistan, Russland (Zone 4 *, einschließlich Ekaterinburg und Perm &#39;), Tadschikistan, Turkmenistan, Usbekistan
<b>UTC +6:00</b>	Bangladesch, Bhutan, (östliches) Kasachstan, Kirgisistan, Russland (Zone 5 *, einschließlich Omsk)
<b>UTC +7:00</b>	Kambodscha, Indonesien (westlich), Weihnachtsinsel (Australien), Laos, Russland (Zone 6 *, einschließlich Nowosibirsk, Kemerowo, Krasnojarsk, Kyzyl), Thailand, Vietnam

Zeitzone	Gebiet
<b>UTC +8:00</b>	Australien (Westaustralien), Brunei, China (Festland), Philippinen, Hongkong, Indonesien (Zentral), Macao, Malaysia, Mongolei, Russland (Zone 7 *), Singapur, Taiwan Es wird darauf hingewiesen, dass China nur eine Zeitzone hat, die deshalb außergewöhnlich groß ist. An der westlichen Grenze Chinas erreicht die Sonne um 15:00 Uhr ihren Höhepunkt, am östlichen Ende um 11:00 Uhr.
<b>UTC +9:00</b>	Südkorea (KST - Koreanische Standardzeit), Nordkorea (NKST - Nordkoreanische Standardzeit), Japan (JST - Japanische Standardzeit), Indonesien (Ost), Palau, Russland (Zone 8 *, einschließlich Jakutsk), Timor Osten
<b>UTC +10:00</b>	Die Vereinigten Staaten haben diese Zeitzone offiziell als Chamorro-Standardzeit festgelegt. , Australien (australisches Hauptstadttterritorium *, New South Wales * (außer Broken Hill), Queensland, Victoria *, Tasmanien *), Guam, Nördliche Marianen, Papua-Neuguinea, Russland (Zone 9 *, einschließlich Wladiwostok), USA Föderation von Mikronesien (Yap und Chuuk
<b>UTC +11:00</b>	Salomonen, Neukaledonien, Russland (Zone 10 *), Föderierte Staaten von Mikronesien (Kosrae und Pohnpei), Vanuatu
<b>UTC +12:00</b>	Fidschi *, Wake Island, Marshallinseln, Nauru, Neuseeland (Aotearoa) *, Antarktis, Russland (Zone 11), Tuvalu, Wallis und Futuna
<b>UTC +13:00</b>	Fidschi *, Wake Island, Marshallinseln, Nauru, Neuseeland (Aotearoa) *, Antarktis, Russland (Zone 11), Tuvalu, Wallis und Futuna
<b>UTC +14:00</b>	Kiribati (Linieninseln oder äquatoriale Sporaden)





**RIVACOLD**  
MASTERING COLD



**RIVACOLD srl**  
Fraz. Montecchio - via Sicilia, 7  
61022 Vallefoglia (PU)  
Italien

[www.rivacold.com](http://www.rivacold.com)  
[info@rivacold.com](mailto:info@rivacold.com)  
Tel. +39 0721 919911  
Fax +39 0721 490015

**BEST CM R290**  
© 2023 RIVACOLD srl